



ประกาศ

บริษัท ห้องปฏิบัติการกลาง (ประเทศไทย) จำกัด

ที่ ๐๘ /2569

เรื่อง สอบราคาจัดจ้างขยายพื้นที่เก็บตัวอย่าง มผช. สำนักงานสาขากรุงเทพ

บริษัท ห้องปฏิบัติการกลาง (ประเทศไทย) จำกัด มีความประสงค์จะสอบราคาจัดจ้างขยายพื้นที่เก็บตัวอย่าง มผช. สำนักงานสาขากรุงเทพ ราคาของงานจ้างในการสอบราคาครั้งนี้เป็นเงินทั้งสิ้น 800,000.00 บาท (แปดแสนบาทถ้วน) ซึ่งเป็นราคาที่รวมภาษีมูลค่าเพิ่ม รวมทั้งภาษีอากรอื่นและค่าใช้จ่ายที่ส่งมอบไว้ด้วยแล้ว ผู้ยื่นข้อเสนอจะต้องมีคุณสมบัติ ดังต่อไปนี้

1. มีความสามารถตามกฎหมาย
2. ไม่เป็นบุคคลล้มละลาย
3. ไม่อยู่ระหว่างเลิกกิจการ
4. ไม่เป็นบุคคลซึ่งถูกระบุไว้ในบัญชีรายชื่อผู้ทำงานและได้แจ้งเวียนชื่อให้เป็นผู้ทำงานของหน่วยงานของรัฐ ซึ่งรวมถึงนิติบุคคลที่ผู้ทำงานเป็นหุ้นส่วนผู้จัดการ กรรมการผู้จัดการ ผู้บริหาร ผู้มีอำนาจในการดำเนินงานในกิจการของนิติบุคคลนั้นด้วย
5. เป็นบุคคลธรรมดาหรือนิติบุคคลผู้มีอาชีพรับจ้างงานที่สอบราคาจ้างดังกล่าว
6. ไม่เป็นผู้มีประโยชน์ร่วมกันกับผู้ยื่นข้อเสนอรายอื่นที่เข้ายื่นข้อเสนอให้แก่ บริษัท ห้องปฏิบัติการกลาง (ประเทศไทย) จำกัด ณ วันประกาศสอบราคา หรือไม่เป็นผู้กระทำการอันเป็นการขัดขวางการแข่งขันอย่างเป็นธรรมในการสอบราคาครั้งนี้
7. ไม่เป็นผู้ได้รับเอกสิทธิ์หรือความคุ้มกัน ซึ่งอาจปฏิเสธไม่ยอมขึ้นศาลไทย เว้นแต่รัฐบาลของผู้ยื่นข้อเสนอได้มีคำสั่งให้สละเอกสิทธิ์และความคุ้มกันเช่นนั้น
8. ผู้ยื่นเสนอซึ่งได้รับคัดเลือกเป็นคู่สัญญาต้องรับและจ่ายเงินผ่านบัญชีธนาคาร เว้นแต่การจ่ายเงินแต่ละครั้งซึ่งมีมูลค่าไม่เกินสามหมื่นบาทคู่สัญญาอาจจ่ายเป็นเงินสดก็ได้

ผู้ยื่นข้อเสนอต้องยื่นข้อเสนอและเสนอราคาในวันที่ 30 เมษายน 2569 ระหว่างเวลา 08.30 น. ถึง 12.00 น. ณ อาคารศูนย์ฝึกอบรมและการประชุม บริษัท ห้องปฏิบัติการกลาง (ประเทศไทย) จำกัด

ผู้สนใจสามารถติดต่อขอรับเอกสารสอบถามราคาได้ที่ ส่วนจัดซื้อและพัสดุ โดยเตรียมเอกสาร ดังนี้

1. หนังสือรับรองบริษัท
2. ภพ.20
3. หนังสือมอบอำนาจ (กรณีที่เป็นตัวแทนของบริษัท)
4. บัตรประชาชน

ณ อาคารสำนักงานใหญ่ บริษัท ห้างปฏิบัติการกลาง (ประเทศไทย) จำกัด เลขที่ 2179 ถนนพหลโยธิน แขวงลาดยาว เขตจตุจักร กรุงเทพฯ ระหว่างวันที่ 22 เมษายน 2569 ถึงวันที่ 29 เมษายน 2569 ในวันและเวลาทำการ ผู้สนใจสามารถดูรายละเอียดได้ที่เว็บไซต์ CENTRAL LAB THAI หรือ www.centrallabthai.com หรือ สอบถามทางโทรศัพท์หมายเลข 02-940-6881 ถึง 3 ต่อ 162 ถึง 163 ในวันและเวลาทำการ

ประกาศ ณ วันที่ 22 เมษายน พ.ศ. 2569

(ลงชื่อ)



(นายชาคริต เทียบเชียรรัตน์)

กรรมการผู้อำนวยการ



เอกสารสอบราคาจ้าง

เลขที่.....**98**...../2569

จัดจ้างขยายพื้นที่เก็บตัวอย่าง มผช. สำนักงานสาขากรุงเทพ

ตามประกาศ บริษัท ห้องปฏิบัติการกลาง (ประเทศไทย) จำกัด

ลงวันที่ **22** เมษายน 2569

บริษัท ห้องปฏิบัติการกลาง (ประเทศไทย) จำกัด ซึ่งต่อไปนี้จะเรียกว่า “บริษัท” มีความประสงค์จะสอบราคา
จ้างโดยการสอบราคา ตามรายการ ดังนี้

1. ขยายพื้นที่เก็บตัวอย่าง มผช. สำนักงานสาขากรุงเทพ
โดยมีข้อแนะนำและข้อกำหนด ดังต่อไปนี้

1. เอกสารแนบท้ายเอกสารสอบราคา

1.1 รายละเอียดคุณลักษณะเฉพาะ

1.2 แบบใบเสนอราคา

1.3 แบบสัญญาจ้าง

1.4 แบบหนังสือค้ำประกัน

1.4.1 หลักประกันสัญญา

1.5 บทนิยาม

1.5.1 ผู้มีผลประโยชน์ร่วมกัน

1.5.2 การขัดขวางการแข่งขันอย่างเป็นธรรม

1.6 แบบบัญชีเอกสาร

1.6.1 บัญชีเอกสารส่วนที่ 1

1.6.2 บัญชีเอกสารส่วนที่ 2

1.6.3 ของใบเสนอราคา

1.7 ฯลฯ.....

2. คุณสมบัติของผู้ยื่นเสนอ

2.1 มีความสามารถตามกฎหมาย

2.2 ไม่เป็นบุคคลล้มละลาย

2.3 ไม่อยู่ระหว่างเลิกกิจการ

2.4 ไม่เป็นบุคคลซึ่งถูกระบุชื่อไว้ในบัญชีรายชื่อผู้ทำงานและได้แจ้งเวียนชื่อให้เป็นผู้ทำงานของหน่วยงานของรัฐ ซึ่งรวมถึงนิติบุคคลที่ผู้ทำงานเป็นหุ้นส่วน ผู้จัดการ กรรมการผู้จัดการ ผู้บริหาร ผู้มีอำนาจในการดำเนินงานในกิจการของนิติบุคคลนั้นด้วย

2.5 เป็นบุคคลธรรมดาหรือนิติบุคคลผู้มีอาชีพรับจ้างงานที่สอบราคาจ้างดังกล่าว

2.6 ไม่เป็นผู้มีผลประโยชน์ร่วมกันกับผู้ยื่นข้อเสนอรายอื่นที่เข้ามายื่นข้อเสนอให้แก่ บริษัท ๓ วัน ประกาศสอบราคา หรือไม่เป็นผู้กระทำการอันเป็นการขัดขวางการแข่งขันอย่างเป็นธรรม ในการสอบราคารั้งนี้

2.7 ไม่เป็นผู้ได้รับเอกสิทธิ์หรือความคุ้มกัน ซึ่งอาจปฏิเสธไม่ยอมขึ้นศาลไทย เว้นแต่รัฐบาลของผู้ยื่นข้อเสนอได้มีคำสั่งให้สละเอกสิทธิ์และความคุ้มกันเช่นนั้น

2.8 ผู้ยื่นข้อเสนอซึ่งได้รับคัดเลือกเป็นคู่สัญญาต้องรับและจ่ายเงินผ่านบัญชีธนาคารเว้นแต่การจ่ายเงินแต่ละครั้งซึ่งมีมูลค่าไม่เกินสามหมื่นบาทคู่สัญญาอาจจ่ายเป็นเงินสดก็ได้

3. หลักฐานการยื่นเสนอ

ผู้ยื่นข้อเสนอจะต้องเสนอเอกสารหลักฐานยื่นมาพร้อมกับซองใบเสนอราคา โดยแยกเอกสารหลักฐานดังกล่าวไว้นอกซองใบเสนอราคาเป็น 3 ส่วน คือ

3.1 ส่วนที่ 1 อย่างน้อยต้องมีเอกสาร ดังต่อไปนี้

(1) ในกรณีผู้ยื่นข้อเสนอเป็นนิติบุคคล

(ก) หุ้นส่วนสามัญหรือห้างหุ้นส่วนจำกัด ให้ยื่นสำเนาหนังสือรับรองการจดทะเบียนนิติบุคคล บัญชีรายชื่อหุ้นส่วนผู้จัดการ ผู้มีอำนาจควบคุม (ถ้ามี) พร้อมทั้งรับรองสำเนาถูกต้อง

(ข) บริษัทจำกัดหรือบริษัทมหาชนจำกัด ให้ยื่นสำเนาหนังสือรับรองการจดทะเบียนนิติบุคคล หนังสือบริคณห์สนธิ บัญชีรายชื่อกรรมการผู้จัดการ ผู้มีอำนาจควบคุม (ถ้ามี) และบัญชีผู้ถือหุ้นรายใหญ่ (ถ้ามี) พร้อมทั้งรับรองสำเนาถูกต้อง

(2) ในกรณีผู้ยื่นข้อเสนอเป็นบุคคลธรรมดาหรือคณะบุคคลที่มีโชคนิติบุคคล ให้ยื่นสำเนาบัตรประจำตัวประชาชนของผู้ยื่น สำเนาข้อตกลงที่แสดงถึงการเข้าเป็นหุ้นส่วน (ถ้ามี) สำเนาบัตรประชาชนของผู้เป็นหุ้นส่วน หรือสำเนาหนังสือเดินทางของผู้เป็นหุ้นส่วนที่ได้ถือสัญชาติไทย พร้อมทั้งรับรองสำเนาถูกต้อง

(3) ในกรณีผู้ยื่นข้อเสนอเป็นผู้ยื่นข้อเสนอร่วมกันในฐานะเป็นผู้ร่วมค้า ให้ยื่นสำเนาสัญญาของการเข้าร่วมค้า และเอกสารตามที่ระบุไว้ใน (1) หรือ (2) ของผู้ร่วมค้า แล้วแต่กรณี

(4) สำเนาใบทะเบียนพาณิชย์ สำเนาใบทะเบียนภาษีมูลค่าเพิ่ม (ถ้ามี)

(5) บัญชีเอกสารส่วนที่ 1 ทั้งหมด ตามแบบในข้อ 1.6.1

3.2 ส่วนที่ 2 อย่างน้อยต้องมีเอกสาร ดังต่อไปนี้

(1) ในกรณีที่ผู้ยื่นข้อเสนอมอบอำนาจให้บุคคลอื่นกระทำการแทนให้แนบหนังสือมอบอำนาจซึ่งติดอากรแสตมป์ตามกฎหมาย โดยมีหลักฐานแสดงตัวตนของผู้มอบอำนาจและผู้รับมอบอำนาจ ทั้งนี้ หากผู้รับมอบอำนาจเป็นบุคคลธรรมดาต้องเป็นผู้ที่บรรลุนิติภาวะตามกฎหมายแล้วเท่านั้น

(2) บัญชีเอกสารส่วนที่ 2 ทั้งหมดตามแบบในข้อ 1.6.2

3.3 ของใบเสนอราคา ตามข้อ 1.6.3

4. การเสนอราคา

4.1 ผู้ยื่นข้อเสนอต้องยื่นข้อเสนอและเสนอราคาตามที่กำหนดไว้ในเอกสารสอบราคานี้ โดยไม่มีเงื่อนไขใดๆทั้งสิ้น และจะต้องกรอกข้อความให้ถูกต้องครบถ้วน ลงลายมือชื่อของผู้ยื่นข้อเสนอให้ชัดเจน จำนวนเงินที่เสนอจะต้องระบุตรงกันทั้งตัวเลขและตัวอักษร โดยไม่มีการชดเชย ตก เต็ม หรือแก้ไขเปลี่ยนแปลงหากมีการชดเชย ตก เต็ม แก้ไขเปลี่ยนแปลงจะต้องลงลายมือชื่อผู้ยื่นข้อเสนอประทับตรา (ถ้ามี) กำกับไว้ ด้วยทุกแห่ง

4.2 ผู้ยื่นข้อเสนอจะต้องกรอกรายละเอียดการเสนอราคาในใบเสนอราคาตามข้อ 1.2 ให้ครบถ้วน พร้อมผนึกซองในการเสนอราคาให้เสนอเป็นเงินบาทและเสนอราคาได้เพียงครั้งเดียวและราคาเดียวโดยเสนอราคารวม และหรือราคาต่อหน่วย และหรือราคาต่อรายการ ตามเงื่อนไขที่ระบุไว้ท้ายใบเสนอราคาให้ถูกต้อง ทั้งนี้ ราคารวมที่เสนอจะต้องตรงกันทั้งตัวเลขและตัวหนังสือ ถ้าตัวเลขและตัวหนังสือไม่ตรงกันให้ถือตัวหนังสือเป็นสำคัญ โดยคิดราคารวมทั้งสิ้นซึ่งรวมค่าภาษีมูลค่าเพิ่ม ภาษีอากรอื่น และค่าใช้จ่ายอื่นๆที่ระบุไว้แล้ว

ราคาที่เสนอจะต้องเสนอกำหนดยื่นราคาไม่น้อยกว่า 90 วัน ตั้งแต่ยื่นซองข้อเสนอ โดยภายในกำหนดยื่นราคา ผู้ยื่นข้อเสนอต้องรับผิดชอบราคาที่ตนได้เสนอไว้และจะถอนการเสนอราคามีได้

4.3 ผู้ยื่นข้อเสนอจะต้องเริ่มทำงานที่รับจ้างที่แล้วเสร็จบริบูรณ์ภายในกำหนดระยะเวลาจ้าง นับจากวันที่ลงนามในสัญญา

4.4 ก่อนยื่นซองข้อเสนอ ผู้ยื่นข้อเสนอควรตรวจสอบร่างสัญญา รายละเอียดและขอบเขตของงาน ฯลฯ ให้ถี่ถ้วน และเข้าใจเอกสารสอบราคาทั้งหมดเสียก่อนที่จะตกลงยื่นซองข้อเสนอตามเงื่อนไขในเอกสารสอบราคา

4.5 ผู้ยื่นข้อเสนอต้องยื่นซองข้อเสนอที่ปิดผนึกซองเรียบร้อย จ่าหน้าซองถึงประธานคณะกรรมการรับและเปิดซองสอบราคา โดยระบุไว้ที่หน้าซองว่า “ใบเสนอราคาตามเอกสารสอบราคาจ้าง เลขที่...../2569” ยื่นต่อบริษัทในวันที่ 30 เมษายน 2569 ระหว่างเวลา 08.30 น. ถึง 12.00 น. เมื่อพ้นกำหนดเวลายื่นซองข้อเสนอแล้ว จะไม่รับซองข้อเสนอโดยเด็ดขาด

4.6 คณะกรรมการพิจารณาผลการสอบราคาจะดำเนินการตรวจสอบคุณสมบัติของผู้ยื่นข้อเสนอแต่ละรายว่า เป็นผู้ยื่นข้อเสนอที่มีผลประโยชน์ร่วมกันกับผู้ยื่นเสนอรายอื่นตามข้อ 1.5.1 หรือไม่ หากปรากฏว่าผู้ยื่นข้อเสนอรายใดเป็นผู้ยื่นข้อเสนอที่มีผลประโยชน์ร่วมกันกับผู้ยื่นเสนอรายอื่นคณะกรรมการฯจะตัดรายชื่อ ผู้ยื่นข้อเสนอที่มีผลประโยชน์ร่วมกันนั้นออกจากการเป็นผู้ยื่นข้อเสนอ

หากปรากฏต่อกรรมการพิจารณาผลการสอบราคาว่า ก่อนหรือในขณะที่มีการพิจารณาข้อเสนอ มีผู้ยื่นข้อเสนอรายใดกระทำการอันเป็นการขัดขวางการแข่งขันอย่างเป็นธรรมตามข้อ 1.5.2 และคณะกรรมการฯ เชื่อว่ามีการกระทำอันเป็นการขัดขวางการแข่งขันอย่างเป็นธรรม คณะกรรมการฯ จะตัดรายชื่อผู้ยื่นข้อเสนอรายนั้น ออกจากการเป็นผู้ยื่นข้อเสนอ และบริษัทจะพิจารณาลงโทษผู้ยื่นข้อเสนอดังกล่าวเป็นผู้ทำงาน เว้นแต่บริษัทพิจารณาเห็นว่าผู้ยื่นข้อเสนอรายนั้นมีใช่เป็นผู้ริเริ่มให้มีการกระทำดังกล่าวและได้ให้ความร่วมมือเป็นประโยชน์ต่อการพิจารณาของบริษัท

5. หลักเกณฑ์และสิทธิในการพิจารณา

5.1 การพิจารณาผลการยื่นข้อเสนอสอบราคาครั้งนี้บริษัทจะพิจารณาคัดสินโดยใช้หลักเกณฑ์ราคา

5.2 การพิจารณาผู้ชนะการยื่นเสนอให้หลักเกณฑ์ราคาการพิจารณาผลการยื่นข้อเสนอ บริษัท ห้างปฏิบัติการกลาง (ประเทศไทย) จำกัด จะพิจารณาคัดสินจากราคารวม

5.3 หากผู้ยื่นข้อเสนอรายใดมีคุณสมบัติไม่ถูกต้องตามข้อ 2 หรือยื่นหลักฐานการยื่นข้อเสนอไม่ถูกต้องหรือไม่ครบถ้วนตามข้อ 3 หรือยื่นข้อเสนอไม่ถูกต้องตามข้อ 4 แล้ว คณะกรรมการพิจารณาผลการสอบราคาจะไม่รับพิจารณาข้อเสนอของผู้ยื่นข้อเสนอรายนั้น เว้นแต่ ผู้ยื่นข้อเสนอรายใดเสนอเอกสารทางเทคนิคหรือรายละเอียดคุณลักษณะเฉพาะของพัสดุที่จะจ้างไม่ครบถ้วน หรือเสนอรายละเอียดแตกต่างไปจากเงื่อนไขบริษัท กำหนดไว้ในประกาศและเอกสารสอบราคา ในส่วนที่มิใช่สาระสำคัญและความแตกต่างนั้นไม่มีผลทำให้เกิดการได้เปรียบเสียเปรียบต่อผู้ยื่นข้อเสนอรายอื่น หรือเป็นการผิดพลาดเล็กน้อย คณะกรรมการฯ อาจพิจารณาผ่อนปรนการตัดสินผู้ยื่นข้อเสนอรายนั้น

5.4 บริษัทสงวนสิทธิไม่พิจารณาข้อเสนอของผู้ยื่นข้อเสนอโดยไม่มีการผ่อนผันในกรณีดังต่อไปนี้

(1) ไม่ปรากฏชื่อผู้ยื่นข้อเสนอรายนั้นในบัญชีรายชื่อผู้รับเอกสารสอบราคาของบริษัท

(2) ไม่กรอกชื่อผู้ยื่นข้อเสนอในการเสนอราคา

(3) เสนอรายละเอียดแตกต่างไปจากเงื่อนไขที่กำหนดในเอกสารสอบราคาที่เป็นสาระสำคัญ หรือมีผลทำให้เกิดความได้เปรียบเสียเปรียบแก่ผู้ยื่นข้อเสนอรายอื่น

5.5 ในการตัดสินการสอบราคาหรือในการทำสัญญา คณะกรรมการพิจารณาผลการสอบราคาหรือบริษัทมีสิทธิให้ผู้ยื่นข้อเสนอชี้แจงข้อเท็จจริงเพิ่มเติมได้ บริษัทมีสิทธิที่จะไม่รับข้อเสนอ ไม่รับราคา หรือไม่ทำสัญญา หากข้อเท็จจริงดังกล่าวไม่เหมาะสมหรือไม่ถูกต้อง

5.6 บริษัททรงไว้ซึ่งสิทธิที่จะไม่รับราคาต่ำสุด หรือราคาหนึ่งราคาใด หรือราคาข้อเสนอทั้งหมดก็ได้ และอาจพิจารณาเลือกจ้างในจำนวน หรือขนาด หรือเฉพาะรายการหนึ่งรายการใดหรืออาจจะยกเลิกการสอบราคาโดยไม่พิจารณาจัดจ้างเลยก็ได้ สุดแต่จะพิจารณา ทั้งนี้ เพื่อประโยชน์ของทางบริษัทเป็นสำคัญ และให้ถือว่าการตัดสินของบริษัทเป็นเด็ดขาด ผู้ยื่นข้อเสนอจะเรียกร้องค่าใช้จ่าย หรือค่าเสียหายใดๆมิได้ รวมทั้งบริษัทจะพิจารณายกเลิกการสอบราคาและลงโทษผู้ยื่นข้อเสนอเป็นผู้ทำงาน ไม่ว่าจะเป็นผู้ยื่นข้อเสนอที่ได้รับการคัดเลือกหรือไม่ก็ตาม หากมีเหตุที่เชื่อถือได้ว่าการยื่นข้อเสนอกระทำการโดยไม่สุจริต เช่น การเสนอเอกสารอันเป็นเท็จ หรือใช้ชื่อบุคคลธรรมดาหรือนิติบุคคลอื่นมายื่นข้อเสนอแทน เป็นต้น

ในกรณีที่ผู้ยื่นข้อเสนอรายที่เสนอราคาต่ำสุด เสนอราคาต่ำจนคาดหมายได้ว่าไม่อาจดำเนินงานตามเอกสารสอบราคาได้ คณะกรรมการพิจารณาผลการสอบราคาหรือบริษัทจะให้ผู้ยื่นข้อเสนอนั้นชี้แจงและแสดงหลักฐานที่ทำให้เชื่อได้ว่า ผู้ยื่นข้อเสนอสามารถดำเนินงานตามเอกสารสอบราคาให้เสร็จสมบูรณ์ หากคำชี้แจงไม่เป็นที่รับฟังได้บริษัทมีสิทธิที่จะไม่รับข้อเสนอหรือไม่รับราคาของรายนั้น ทั้งนี้ ผู้ยื่นข้อเสนอดังกล่าวไม่มีสิทธิเรียกร้องค่าใช้จ่ายหรือค่าเสียหายใดๆจากบริษัท

5.7 ก่อนลงนามในสัญญาบริษัทอาจประกาศยกเลิกการสอบราคา หากปรากฏว่ามีการกระทำที่เข้าลักษณะผู้ยื่นข้อเสนอที่ชนะการสอบราคาหรือที่ได้รับการคัดเลือก มีผลประโยชน์ร่วมกันหรือมีส่วนได้เสียกับผู้ยื่นข้อเสนอรายอื่น หรือขัดขวางการแข่งขันอย่างเป็นธรรม หรือสมยอมกันกับผู้ยื่นข้อเสนอรายอื่นหรือเจ้าหน้าที่ในการเสนอราคา หรือส่อว่ากระทำการทุจริตอื่นใดในการเสนอราคา

6. การทำสัญญาจ้าง

ผู้ชนะการสอบราคาจะต้องทำสัญญาจ้างตามแบบสัญญาตามระบุในข้อ 1.3 กับบริษัท ภายใน 7 วันทำการ นับถัดจากวันที่ได้รับแจ้ง และจะต้องวางหลักประกันสัญญาเป็นจำนวนเงินเท่ากับร้อยละ 5 ของราคาค่าจ้างที่สอบราคาให้บริษัทยึดถือไว้ในขณะทำสัญญา โดยใช้หลักประกันอย่างหนึ่งอย่างใดดังต่อไปนี้

(1) เงินสด

(2) เช็คหรือตราพท์ที่ธนาคารเซ็นสั่งจ่าย ซึ่งเป็นเช็คหรือตราพท์ลงวันที่ที่ใช้เช็คหรือตราพท์นั้น ชำระต่อเจ้าหน้าที่ในวันทำสัญญา หรือก่อนวันนั้นไม่เกิน 3 วันทำการ

(3) หนังสือค้ำประกันของธนาคารภายในประเทศ

(4) พันธบัตรรัฐบาลไทย

หลักประกันนี้จะคืนให้ โดยไม่มีดอกเบี้ยภายใน 15 วันนับถัดจากวันที่ผู้ชนะการสอบราคา (ผู้รับจ้าง) พ้นจากข้อผูกพันตามสัญญาจ้างแล้ว

หลักประกันนี้จะคืนให้ โดยไม่มีดอกเบี้ย ตามอัตราส่วนของงานจ้างซึ่งบริษัท ได้รับมอบไว้แล้ว

7. ค่าจ้างและการจ่ายเงิน

บริษัทจะจ่ายค่าจ้างซึ่งได้รวมภาษีมูลค่าเพิ่ม ตลอดจนภาษีอากรอื่นๆและค่าใช้จ่ายที่ปวงแล้วให้แก่ ผู้ยื่นข้อเสนอที่ได้รับการคัดเลือกให้เป็นผู้รับจ้าง เมื่อผู้รับจ้างได้ปฏิบัติงานถูกต้องและครบถ้วนตามสัญญาจ้างหรือข้อตกลงเป็นหนังสือ และบริษัทได้ตรวจรับมอบงานจ้างเรียบร้อยแล้ว โดยแบ่งชำระออกเป็น 3 งวด ดังนี้

7.1 งวดที่ 1 ชำระ 30% เมื่อผู้รับจ้างดำเนินการ รื้อหลังคาเมทัลชีท (ของเดิม) รื้อถอนพื้นอิฐบล็อก (ของเดิม) พร้อมขนทิ้งนอกพื้นที่บริษัท เทพื้นคอนกรีตเสริมเหล็ก และตั้งเสาโครงสร้างหลังคาขนาด 4"x4"x3.2 มม. ให้เรียบร้อย

7.2 งวดที่ 2 ชำระ 30% เมื่อผู้รับจ้างดำเนินการ ติดตั้งโครงสร้างหลังคา ติดตั้งแผ่นหลังคา ISO Wall และ แผ่นหนัง ISO Wall โหมดิพายหลังคาเมทัลชีท (ของเดิม) แล้วเสร็จ

7.3 งวดที่ 3 ชำระ 40% เมื่อผู้รับจ้างดำเนินการติดตั้งประตูบานเปิดคู่วงกบอลูมิเนียมสีดำ กระจกสีชา พร้อมติดฟิล์มฝ้า ติดตั้งโคมไฟฟ้าแสงสว่าง และระบบไฟฟ้า ติดตั้งรางระบายน้ำฝน พร้อมท่อระบายน้ำฝน ตลอดจนงานอื่นๆให้แล้วเสร็จ

8. อัตราค่าปรับ

ค่าปรับตามแบบสัญญาจ้างแนบท้ายเอกสารสอบราคานี้ หรือข้อตกลงจ้างเป็นหนังสือจะกำหนด ดังนี้ หากผู้รับจ้างไม่สามารถทำงานให้แล้วเสร็จตามเวลาที่กำหนดไว้ในสัญญาและผู้ว่าจ้างยังมีได้ใช้สิทธิบอกเลิกสัญญา ผู้รับจ้างตกลงยินยอมชำระค่าปรับให้แก่ผู้ว่าจ้างระหว่างร้อยละ 0.01 - 0.20 หรือคิดจำนวนเงินเป็นรายวัน นับตั้งแต่วันที่ล่วงเลยกำหนดวันแล้วเสร็จตามสัญญาไปจนถึงวันที่งานแล้วเสร็จสมบูรณ์พร้อมส่งมอบ รวมทั้งยินยอมให้ผู้ว่าจ้างเรียกค่าเสียหายอันเกิดมีขึ้นเนื่องจากผู้รับจ้างส่งมอบงานล่าช้าอีกด้วย

9. การรับผิดชอบค่าเสียหาย

ในกรณีที่ผู้รับจ้างไม่ปฏิบัติตามสัญญาข้อหนึ่งข้อใด ๆ ก็ตาม จนเป็นเหตุให้เกิดความเสียหายแก่ผู้ว่าจ้างแล้ว ผู้รับจ้างต้องชดเชยค่าเสียหายให้แก่ผู้ว่าจ้างโดยสิ้นเชิง ภายในกำหนด 30 วัน นับแต่วันที่ได้รับแจ้งจากผู้ว่าจ้าง

10. ข้อสงวนสิทธิ์ในการยื่นเสนอและอื่นๆ

10.1 เงินค่าจ้างสำหรับการสอบราคาจ้างครั้งนี้ได้มาจากเงินงบประมาณของบริษัท

การลงนามในสัญญาจะกระทำต่อเมื่อบริษัทได้รับอนุมัติเงินค่าจ้างจากเงินงบประมาณของบริษัทแล้วเท่านั้น

10.2 ผู้ยื่นข้อเสนอซึ่งบริษัทได้คัดเลือกแล้ว ไม่ไปทำสัญญาหรือข้อตกลงจ้างเป็นหนังสือภายในเวลาที่กำหนด ดังระบุไว้ในข้อ 6 บริษัท อาจพิจารณาเรียกร้องให้ชดเชยความเสียหายอื่น(ถ้ามี)รวมทั้งจะพิจารณาให้เป็นผู้ทำงานตามระเบียบกระทรวงการคลังว่าด้วยการจัดซื้อจัดจ้างและการบริหารพัสดุภาครัฐ

10.3 บริษัทสงวนสิทธิ์ที่จะแก้ไขเพิ่มเติมเงื่อนไข หรือข้อกำหนดในแบบสัญญาหรือข้อตกลงซื้อเป็นหนังสือ ให้เป็นไปตามความเห็นของกรรมการผู้อำนวยการ (ถ้ามี)

10.4 ในกรณีที่เอกสารสอบราคานี้มีความขัดหรือแย้งกัน ผู้ยื่นข้อเสนอจะต้องปฏิบัติตามคำวินิจฉัยของบริษัท คำวินิจฉัยดังกล่าวให้ถือเป็นที่สุด และผู้ยื่นข้อเสนอไม่มีสิทธิเรียกร้องค่าใช้จ่ายใดๆ เพิ่มเติม

10.5 บริษัทอาจประกาศยกเลิกการจัดจ้างในกรณีต่อไปนี้ได้ โดยที่ผู้ยื่นข้อเสนอจะเรียกร้องค่าเสียหายใดๆ จากบริษัทไม่ได้

(1) บริษัทไม่ได้รับการจัดสรรเงินงบประมาณที่จะใช้ในการจัดจ้างหรือที่ได้รับการจัดสรรแต่ไม่เพียงพอที่จะทำการจัดจ้างครั้งนี้ต่อไป

(2) มีการกระทำที่เข้าลักษณะผู้ยื่นข้อเสนอที่ชนะการจัดจ้างหรือที่ได้รับการคัดเลือกมีผลประโยชน์ร่วมกัน หรือมีส่วนได้เสียกับผู้ยื่นเสนอรายอื่น หรือขัดขวางการแข่งขันอย่างเป็นธรรม หรือสมยอมกันกับผู้ยื่นเสนอรายอื่น หรือเจ้าหน้าที่ในการเสนอราคา หรือสื่อว่าการกระทำทุจริตอื่นใดในการเสนอราคา

(3) การทำการจัดจ้างครั้งนี้ต่อไปอาจก่อให้เกิดความเสียหายแก่บริษัทหรือกระทบต่อประโยชน์สาธารณะ

(4) กรณีอื่นในทำนองเดียวกับ(1)(2)หรือ(3) ตามที่กำหนดในกฎกระทรวงซึ่งออกตามความในกฎหมายว่าด้วยการจัดซื้อจัดจ้างและการบริหารพัสดุภาครัฐ

11. การปฏิบัติตามกฎหมายและระเบียบ

ในระหว่างระยะเวลาการจ้าง ผู้ยื่นข้อเสนอที่ได้รับการคัดเลือกให้เป็นผู้รับจ้างต้องปฏิบัติตามหลักเกณฑ์ที่กฎหมายและระเบียบได้กำหนดไว้โดยเคร่งครัด



บริษัท ห้องปฏิบัติการกลาง (ประเทศไทย) จำกัด

ลงวันที่ 22 เมษายน 2569



ขอบเขตงานจัดจ้างขยายพื้นที่เก็บตัวอย่าง มผช.
สำนักงานสาขากรุงเทพ
บริษัท ห้องปฏิบัติการกลาง (ประเทศไทย) จำกัด

1. วัตถุประสงค์

เพื่อขยายพื้นที่เก็บตัวอย่าง มผช. สาขากรุงเทพ เพื่อรองรับปริมาณตัวอย่างที่เพิ่มขึ้น

2. มาตรฐานวัสดุอุปกรณ์

- 2.1 วัสดุที่นำมาติดตั้งต้องมีคุณภาพตามที่กำหนด เป็นวัสดุใหม่ที่ไม่เคยผ่านการใช้งานมาก่อนมีมาตรฐานเทียบเท่าหรือไม่ต่ำกว่ามาตรฐาน มอก.
- 2.2 ผนัง และฝ้าเพดาน Sandwich Panel หรือ ISOWALL ชนิดไม่ลามไฟ ต้องได้รับมาตรฐาน มอก. หรือดีกว่า
- 2.3 บานประตูและหน้าต่างใช้ลูมิเนียมวงกบอลูมิเนียมสีดำ กระจกสีชาความหนาไม่น้อยกว่า 6 มม. ที่ใช้ต้องได้รับรองมาตรฐาน มอก. หรือดีกว่า
- 2.4 ก่อผนังสายไฟฟ้า ต้องได้รับรองมาตรฐาน มอก. หรือดีกว่า
- 2.5 สายไฟ THW ทนพิกัดแรงดันได้ 750 V. ที่อุณหภูมิ 70 °C ต้องได้รับมาตรฐาน มอก. หรือดีกว่า
- 2.6 เต้ารับคู่ขากลมแบบมีกราวด์ พร้อมกล่อง ผลิตภัณฑ์ยี่ห้อ Panasonic , Bticino , Clipsal ต้องได้รับรองมาตรฐาน มอก. หรือดีกว่า
- 2.7 โคมไฟฟ้าแสงสว่างชนิดแขวนลอย ต้องได้รับรองมาตรฐาน มอก. หรือดีกว่า

3. รายละเอียดเครื่องปรับอากาศ

3.1 เครื่องปรับอากาศแบบแยกส่วน ชนิดแบบติดตั้งแขวนฝ้าเพดาน (Ceiling Type) ขนาดไม่ต่ำกว่า 24,000 BTU/HR จำนวน 1 เครื่อง

3.1.1 Condensing Unit ทำงานใช้งานร่วมกับ Fan Coil Unit ต้องสามารถทำความเย็น (Cooling Capacity) ได้ไม่ต่ำกว่า 24,000 BTU/HR

3.1.2 เครื่องระบายความร้อน (Condensing Unit) มีรายละเอียดดังนี้

3.1.2.1 ตัวถังเครื่อง (Casing) ทำด้วยวัสดุที่ทนหรือทำให้ทนต่อการเป็นสนิม เช่น ไฟเบอร์กลาสหรือพลาสติกอัดแรง หรือแผ่นเหล็กที่ผ่านกระบวนการกันสนิมและกระบวนการเคลือบและอบสีเหมาะสำหรับติดตั้งกลางแจ้ง ตัวโครงจะต้องมั่นคงแข็งแรงไม่สั่นกระเทือนหรือเกิดเสียงดังเมื่อใช้งาน

3.1.2.1 คอมเพรสเซอร์ (Compressor) เป็นแบบปิดทึบ (Hermetic type) ชนิด Rotary หรือ

หน้า 1 / 6

ประธานกรรมการ

กรรมการ

กรรมการและเลขานุการ

Scorll ใช้กับระบบไฟฟ้า 220 โวลต์ 1 เฟส 50 Hz ติดตั้งบนลูกยางกันสะเทือน ระบายความร้อนด้วยสารทำความเย็น R-22 หรือดีกว่า และมีอุปกรณ์กันมอเตอร์

- 3.1.2.2 มอเตอร์พัดลมระบายความร้อนเป็นชนิดขับตรงกับพัดลมชนิดใบพัดแฉก (Propeller Blade Fan) พร้อมตะแกรงป้องกันที่ไม่เป็นสนิม
- 3.1.2.3 คอยล์ระบายความร้อน (Condenser Coil) ทำด้วยท่อทองแดงไร้ตะเข็บอัดยึดแน่นกับครีบอลูมิเนียมแบบ Plate Fin (Slit Type)
- 3.1.2.4 อุปกรณ์ประจำเครื่องต้องประกอบสำเร็จรูปจากโรงงานผู้ผลิต อย่างน้อยประกอบด้วย
 - Compressor Magnetic Contactor
 - Filter Drier
 - Compressor Overload Protection Device
 - Liquid And Suction Shut Off Value
 - Time Delay Relay

3.1.3 เครื่องเป่าลมเย็น (Fan Coil Unit) มีรายละเอียดดังนี้

- 3.1.3.1 ตัวถังเครื่อง (Casing) เป็นชนิดคอยล์เปลือย ต้องมีโครงสร้างที่แข็งแรง ประกอบขึ้นจากแผ่นเหล็กกล้าที่ผ่านขบวนการกันสนิม เคลือบและอบสีจากโรงงานผู้ผลิต ต้องบุด้วยฉนวน หรือประกอบขึ้นจากแม่แบบพลาสติกตามแบบของโรงงานผู้ผลิตถาดรองน้ำทิ้งต้องบุด้วยฉนวนกันความร้อนชนิดและความหนาแบบเดียวกันกับตัวถังเครื่อง และต้องประกอบเสร็จเรียบร้อยมาจากโรงงานผู้ผลิต
- 3.1.3.2 เครื่องเป่าลมเย็น แต่ละชุดจะต้องสามารถส่งปริมาณลมได้ไม่น้อยกว่า 800 ลูกบาศก์ฟุตต่อนาที พัดลมเป่าลมเย็นเป็นแบบ Centrifugal Blower ลมเข้าได้สองทาง พัดลมตัวเดียวหรือสองตัวตั้งอยู่บนเพลลาเดียวกับมอเตอร์ขับพัดลม
- 3.1.3.3 มอเตอร์ขับพัดลม แบบ Permanent Split Capacitor With Overload ตัวพัดลม ใช้ระบบไฟฟ้า 220 โวลท์ 1 เฟส 50 เฮิรท์
- 3.1.3.4 แผงคอยล์เย็นเป็นแบบ Direct Expansion Coil ทำด้วยทองแดงไร้ตะเข็บอัดเข้ากับครีบอลูมิเนียม และแผงคอยล์เย็นแต่ละชุดจะต้องสามารถจ่ายความเย็น (Rate Of Refrigeration) ได้ตามขนาดของเครื่องระบายความร้อนแต่ละชุดตามข้อกำหนด
- 3.1.3.5 แผงกระจายลมเป็นชนิดอลูมิเนียม สามารถปรับทิศทางการลมได้ 4 ทิศทาง ทั้งในแนว บน – ล่าง และ ซ้าย – ขวา
- 3.1.3.6 อุปกรณ์ควบคุมอุณหภูมิเป็นแบบรีโมทคอนโทรล แบบไร้สาย ชนิดดิจิตอล (พร้อมถ่าน ใช้งานได้) อุปกรณ์ต้องติดตั้งจากโรงงานผู้ผลิต และเป็นผลิตภัณฑ์เดียวกันกับเครื่องและยี่ห้อที่เสนอมา
- 3.1.3.7 แผ่นกรองอากาศ (Air Filter) ทำด้วย เป็นอลูมิเนียมหรือใยสังเคราะห์ สามารถถอดล้างทำความสะอาดได้ และสามารถนำกลับมาใช้ใหม่ได้
- 3.1.3.8 อุปกรณ์ควบคุมสารทำความเย็นเป็นแบบ Orifice Flow หรือแบบแค็ปทิว
- 3.1.3.9 เครื่องปรับอากาศต้องสามารถทำอุณหภูมิควบคุมภายในห้องที่ $25 \pm 3^{\circ}\text{C}$

4. รายละเอียดงานติดตั้ง

4.1 งานรื้อถอน

- 4.1.1 ผู้รับจ้างต้องส่งแผนงานการดำเนินการให้ผู้ว่าจ้างอนุมัติแผนงานก่อนเข้าดำเนินการ
- 4.1.2 ผู้รับจ้างต้องมีเจ้าหน้าที่ในการคุมงานตลอดระยะเวลาที่ปฏิบัติงาน
- 4.1.3 ผู้รับจ้างต้องทำการกันพื้นที่บริเวณทำงานให้มีขีดเขตในการปรับปรุงพื้นที่แต่ละส่วน โดยคำนึงถึงความปลอดภัยของพนักงานและทรัพย์สินของบริษัทฯ ตลอดระยะเวลาการดำเนินงาน
- 4.1.4 ผู้รับจ้างดำเนินการขนย้ายอุปกรณ์เครื่องมือบริเวณพื้นที่ทำงาน เพื่อนำไปจัดวางตำแหน่งตามที่ผู้ว่าจ้างกำหนด
- 4.1.5 ผู้รับจ้างจะต้องดำเนินการ รื้อย้ายคอยล์ร้อนเครื่องปรับอากาศขนาดไม่น้อยกว่า 24,000btu. (ของเดิม) เพื่อนำไปติดตั้งตำแหน่งใหม่ ตามแบบระบุ
- 4.1.6 ผู้รับจ้างจะต้องดำเนินการ รื้อถอนพื้นอิฐบล็อก (ของเดิม) พร้อมขนทิ้งนอกพื้นที่บริษัท
- 4.1.7 ผู้รับจ้างจะต้องดำเนินการ รื้อถอนหลังคาโครงสร้างเหล็ก บุด้วยแผ่นหลังคามทัลชีท (ของเดิม) เพื่อดำเนินการโมดิฟายหลังคาและโครงสร้าง พร้อมติดตั้งตำแหน่งใหม่ตามแบบระบุ
- 4.1.8 ผู้รับจ้างจะต้องดำเนินการ รื้อทางลาดโครงสร้างเหล็ก บุด้วยแผ่นเหล็กตี้นไก่ และแผ่นเหล็กตี้นไก่ขมทางระบายน้ำ เพื่อนำไปจัดเก็บบริเวณที่ผู้ว่าจ้างกำหนด

4.2 งานพื้น

- 4.2.1 ผู้รับจ้างจะต้องดำเนินการ ถมทรายและปรับระดับพื้นเดิมให้ได้ระดับ เพื่อเตรียมสำหรับเทพื้นคอนกรีตเสริมเหล็ก ความหนาไม่น้อยกว่า 10 ซม. หรือระดับเสมอคอนกรีตฐานเสาโครงสร้างเหล็กสำหรับตั้งคอยล์ร้อนตามแบบระบุ
- 4.2.2 ผู้รับจ้างจะต้องดำเนินการ ติดตั้งเหล็ก Wire mesh ขนาดไม่น้อยกว่า 4 มม. @ 20 ซม.
- 4.2.3 ผู้รับจ้างจะต้องดำเนินการ เทพื้นคอนกรีตเสริมเหล็กกำลังอัดประลัยไม่น้อยกว่า 240ksc. พร้อมขัดมัน ให้เรียบเสมอทั่วบริเวณ ตามแบบระบุ
- 4.2.4 ผู้รับจ้างจะต้องดำเนินการ เทพื้นคอนกรีตเสริมเหล็กบริเวณทางขึ้น-ลง โดยปรับทางลาดเอียงให้ได้ระดับเหมาะสมสำหรับใช้งานรถเข็น พร้อมขัดหยาบและกรีตลาย ตามแบบระบุ
- 4.2.5 ผู้รับจ้างจะต้องดำเนินการ เทพื้นคอนกรีตเสริมเหล็กบริเวณทางเข้า-ออก ลานกลางโดยปรับทางลาดเอียงให้ได้ระดับเหมาะสมสำหรับใช้งานรถเข็น พร้อมขัดหยาบและกรีตลาย ส่วนบริเวณที่ทับรางระบายน้ำ ผู้รับจ้างจะต้องวางแผ่นพื้นคอนกรีตรองรับให้น้ำสามารถ ลอดใต้ทางลาด ตามแบบระบุ

4.3 งานผนังและโครงสร้าง

- 4.3.1 ผู้รับจ้างจะต้องดำเนินการ ติดตั้งเสาเหล็กโครงสร้างหลังคา ขนาดไม่น้อยกว่า 4"x4"x3.2 มม. พร้อมเหล็กเพลาตีเสา สำหรับยึดโยงผนัง โดยผู้รับจ้างจะต้องดำเนินการยึดโยงให้แข็งแรงทนทาน
- 4.3.2 ผู้รับจ้างจะต้องดำเนินการ ติดตั้งเหล็กโครงสร้างหลังคา ขนาดไม่น้อยกว่า 4"x2"x2.3 มม. เพื่อรองรับแผ่นหลังคา ISO Wall พร้อมเชื่อมต่อโครงสร้างหลังคาให้มีความแข็งแรงทนทาน
- 4.3.3 ผู้รับจ้างจะต้องดำเนินการ ปิดช่องว่างหน้าคาน และหัวเสาเหล็กโครงสร้างให้สนิทรอบด้าน เพื่อป้องกันน้ำเข้า

- 4.3.5 ผู้รับจ้างจะต้องดำเนินการ โม่ตีพายหลังโครงสร้างเหล็ก บุด้วยแผ่นเมทัลชีท (ของเดิม) พร้อมทาสี และติดตั้งตามแบบระบุ
- 4.3.6 ผู้รับจ้างจะต้องดำเนินการ ทาสีกันสนิมโครงสร้างเหล็กไม่น้อยกว่า 2รอบ และทาสีจริง (สีดำด้าน) ไม่น้อยกว่า 2รอบหรือจนกว่าสีจะเรียบเนียนสวยงาม
- 4.3.7 ผู้รับจ้างจะต้องดำเนินการ ติดตั้งผนัง ISO Wall ฉนวนชนิดไม่ลามไฟ ความหนาไม่น้อยกว่า 4นิ้ว พร้อมอุปกรณ์ประกอบ
- 4.3.8 ผู้รับจ้างจะต้องดำเนินการ ติดตั้งประตูอลูมิเนียม ชนิดบานเปิดคู่ วงกบอลูมิเนียมสีดำ กระจกสีชา ความหนาไม่น้อยกว่า 6มม. พร้อมติดตั้งฟิล์มฝ้า ตามแบบระบุ
- 4.3.9 ผู้รับจ้างจะต้องดำเนินการ ติดตั้งแผ่นหลังคา ISO Wall ฉนวนชนิดไม่ลามไฟ ความหนาไม่น้อยกว่า 3นิ้ว พร้อมอุปกรณ์ประกอบ
- 4.3.10 ผู้รับจ้างจะต้องดำเนินการ ติดตั้งรางระบายน้ำชนิด เมทัลชีทพับขึ้นรูปพร้อมเหล็กโครงสร้างรองรับ รางระบายน้ำไม่น้อยกว่า 1นิ้ว พร้อมอุปกรณ์ประกอบ
- 4.3.11 ผู้รับจ้างจะต้องดำเนินการ ติดตั้งท่อระบายน้ำฝนขนาดไม่น้อยกว่า 4นิ้ว พร้อมอุปกรณ์ประกอบตามแบบระบุ
- 4.3.12 ผู้รับจ้างจะต้องดำเนินการ ติดตั้งท่อระบายน้ำฝน ขนาดไม่น้อยกว่า 8นิ้ว พร้อมอุปกรณ์ประกอบ บริเวณมุมหลังคาอาคารแลป
- 4.3.13 ผู้รับจ้างจะต้องดำเนินการ ปิดรอยต่อผนัง หลังคา และพื้นป้องกันน้ำเข้าทั้งด้านในและด้านนอก อาคาร ด้วยอุปกรณ์ประกอบและซิลิโคลกันน้ำ ให้เรียบร้อยสวยงาม

4.3 งานระบบไฟฟ้าและระบบปรับอากาศ

- 4.4.1 ผู้รับจ้างจะต้องดำเนินการ ติดตั้ง Miniature circuit breaker ขนาดไม่น้อยกว่า 20A พร้อมเดินท่อร้อยสาย เพื่อรองรับงานระบบเต้ารับไฟฟ้า
- 4.4.2 ผู้รับจ้างจะต้องดำเนินการ ติดตั้ง Miniature circuit breaker ขนาดไม่น้อยกว่า 16A พร้อมเดินท่อร้อยสาย เพื่อรองรับงานระบบไฟฟ้าแสงสว่าง
- 4.4.3 ผู้รับจ้างจะต้องดำเนินการ ติดตั้งโคมไฟฟ้าแสงสว่างชนิดโคมลอย ใช้งานร่วมกับหลอด LED T8 18W แสง Daylight 2หลอด/โคม พร้อมติดตั้งสวิตซ์ทางเดียวควบคุมการทำงาน และอุปกรณ์ประกอบตามแบบระบุ
- 4.4.4 ผู้รับจ้างจะต้องดำเนินการ ติดตั้งโคมไฟฟ้าแสงสว่างชนิดโคมลอย ใช้งานร่วมกับหลอด LED T8 18W แสง Daylight 1หลอด/โคม พร้อมติดตั้งสวิตซ์แสงแดดควบคุมการทำงาน และอุปกรณ์ประกอบตามแบบระบุ
- 4.4.5 ผู้รับจ้างจะต้องดำเนินการ ติดตั้งเต้ารับไฟฟ้าชนิด 3ขาแบบมีขากราวด์ เต้ารับอินเตอร์เน็ต และเต้ารับโทรศัพท์ พร้อมอุปกรณ์ประกอบ ตามแบบระบุ
- 4.4.6 ผู้รับจ้างจะต้องดำเนินการ ติดตั้งเครื่องปรับอากาศชนิด Ceiling type (ของใหม่) ขนาดไม่น้อยกว่า 24,000btu. พร้อมอุปกรณ์ประกอบ ให้สามารถใช้งานได้ตามปกติ
- 4.4.7 ผู้รับจ้างจะต้องดำเนินการ ติดตั้งคอยล์ร้อนเครื่องปรับอากาศชนิด Ceiling type (ของเดิม) ขนาด 24,000btu. พร้อมเชื่อมต่อระบบและเติมสารทำความเย็น ให้สามารถใช้งานได้ตามปกติ

4.3.7 ผู้รับจ้างจะต้องดำเนินการ ติดตั้งกริวเบี่ยงลมบริเวณคอยล์ร้อย ทิศทางตามที่ผู้ว่าจ้างกำหนด

4.4 งานเฟอร์นิเจอร์และอุปกรณ์สำนักงาน

4.5.1 ผู้รับจ้างจะต้องดำเนินการ ติดตั้งโต๊ะพับหน้าชาวพร้อมเก้าอี้สำนักงาน ขนาดโต๊ะไม่น้อยกว่า 1.2x0.50x0.75ม.โดยผู้รับจ้างจะต้องนำเสนอรูปแบบโต๊ะและเก้าอี้ ให้ผู้รับจ้างพิจารณาก่อนการนำมาติดตั้ง

4.5.2 ผู้รับจ้างจะต้องดำเนินการ ติดตั้งชั้นวางไมโครแล็ค ขนาดไม่น้อยกว่า100x50x180ซม. โดยผู้รับจ้างจะต้องนำเสนอรูปแบบตู้จัดเก็บเอกสาร ให้ผู้รับจ้างพิจารณาก่อนการนำมาติดตั้ง

4 ระยะเวลาการส่งมอบ

5.1 ผู้ขายต้องส่งมอบงานนี้ให้แก่ผู้ว่าจ้าง ณ บริษัท ห้องปฏิบัติการกลาง (ประเทศไทย) จำกัด สำนักงานจากกรุงเทพฯ ให้ครบถ้วนตามรายละเอียดคุณลักษณะเฉพาะ ของ TOR. ภายใน 90 (เก้าสิบ) วัน นับตั้งแต่วันที่ทำสัญญา

5.2 งวดที่ 1 ชำระเงินร้อยละ 30 เมื่อผู้รับจ้างดำเนินการ รื้อหลังคาเมซีท (ของเดิม) ,รื้อถอนพื้นอิฐบล็อก (ของเดิม) พร้อมขนทิ้งนอกพื้นที่บริษัท, เทพื้นคอนกรีตเสริมเหล็ก , และตั้งเสาโครงสร้างหลังคา ขนาด 4"x4"x3.2มม. ให้เรียบร้อย

5.3 งวดที่ 2 ชำระเงินร้อยละ 30 เมื่อผู้รับจ้างดำเนินการ ติดตั้งโครงสร้างหลังคา , ติดตั้งแผ่นหลังคา ISO Wall และ แผ่นผนัง ISO Wall , โหมดิพายหลังคาเมทัลชีท (ของเดิม) แล้วเสร็จ

5.4 งวดที่ 3 ชำระเงินร้อยละ 40 เมื่อผู้รับจ้างดำเนินการติดตั้งประตูบานเปิดคู่วงกบอลูมิเนียมสีดำ กระจกสีชา พร้อมติดฟิล์มฝ้า , ติดตั้งโคมไฟฟ้าแสงสว่าง และระบบไฟฟ้า ติดตั้งรางระบายน้ำฝน พร้อมทั้งระบายน้ำฝน ตลอดจนงานอื่นๆให้แล้วเสร็จ ตามวัตถุประสงค์ของผู้ว่าจ้าง

5.5 เงื่อนไขการวางบิลและการชำระเงินเป็นไปตามระเบียบของบริษัทห้องปฏิบัติการกลาง (ประเทศไทย)จำกัด

5 ราคากลาง

ในการกำหนดราคากลาง หรือสืบราคาครั้งนี้ สืบราคาจากผู้รับจ้างเป็นราคาอ้างอิงในการกำหนดราคากลาง จำนวน 800,000 บาท (แปดแสนบาท) ราคารวมภาษีมูลค่าเพิ่ม

6 หลักเกณฑ์การพิจารณาคัดเลือก

คัดเลือกจากหลักเกณฑ์ราคาที่เสนอ

7 การรับประกัน

7.1 ผู้รับจ้างต้องรับประกันวัสดุ อุปกรณ์ต่างๆ ทั้งหมดไม่น้อยกว่า 1 ปี

7.2 กรณีที่เกิดการชำรุดหรือเกิดการเสื่อมสภาพจากการใช้งานในสภาวะปกติ ซึ่งอยู่ในระยะสัญญา ผู้รับจ้างจะต้องเข้าดำเนินการเปลี่ยนหรือแก้ไขให้สามารถใช้งานได้โดยเร็ว

ประธานกรรมการ



กรรมการ

กรรมการและเลขานุการ

8 เงื่อนไขอื่นๆ

ลงนามในสัญญา บริษัท ฯ มีสิทธิยกเลิกการจัดซื้อจัดจ้างในครั้งนี้ได้ และการจัดซื้อจัดจ้างในครั้งนี้มี ความมุ่งหมายที่จะต้องให้มีการจัดทำสัญญาเป็นหนังสือระหว่างกันก่อนจึงจะให้ผลผูกพัน และผู้เสนอราคาไม่มีสิทธิที่จะฟ้องร้องเรียกค่าเสียหายใด ๆ จากบริษัท ฯ ในกรณี บริษัท ฯ ยินดีที่จะคืนเอกสารหลักฐานต่างๆ ของผู้เสนอราคาคืนให้แก่ผู้เสนอราคา

ประธานกรรมการ

กรรมการ

กรรมการและเลขานุการ

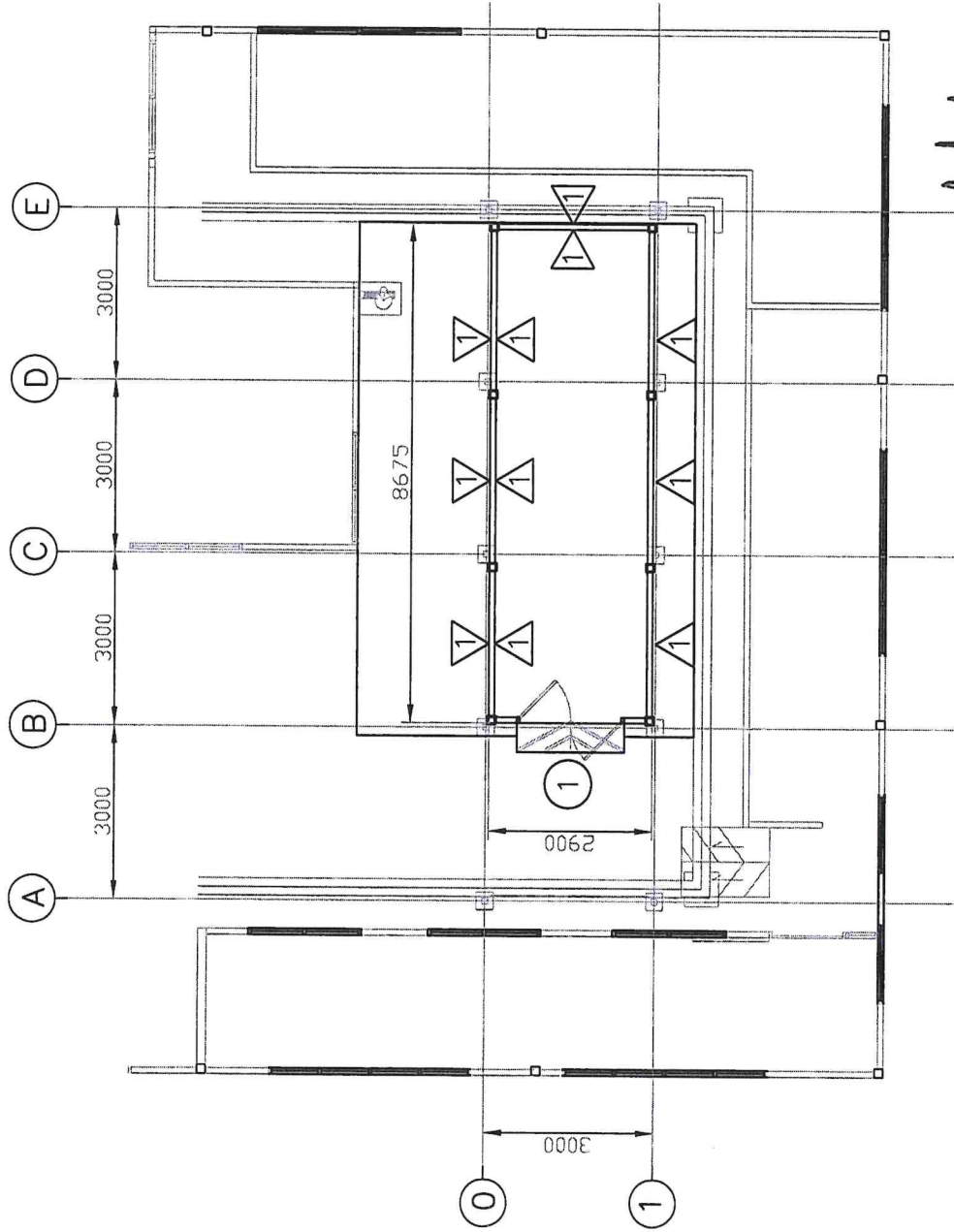

สัญลักษณ์

① ประตูอลูมิเนียม ชนิดบานเปิดคู่ และหน้าต่างบานตายวงบอกลมิก
กระจกสีชา ความหนาไม่น้อยกว่า 6 มม พร้อมติดตั้งฟิล์มฝ้า

△ ผนัง ISO Wall ชนิดไม่ลามไฟ ความหนาไม่น้อยกว่า 4 นิ้ว

รายละเอียดงาน

1. ผู้รับจ้างจะต้องดำเนินการ ติดตั้งประตูอลูมิเนียม ชนิดบานเปิดคู่ และหน้าต่างบานตายวงบอกลมิกเยื่อสีด้ากระจกสีชา ความหนาไม่น้อยกว่า 6 มม พร้อมติดตั้งฟิล์มฝ้า (ประตู ①)
2. ผู้รับจ้างจะต้องดำเนินการ ติดตั้งผนัง ISO Wall ชนิดไม่ลามไฟ ความหนาไม่น้อยกว่า 4 นิ้ว พร้อมอุปกรณ์ประกอบ
3. ผู้รับจ้างจะต้องดำเนินการ ปิดรอยต่อผนังและพื้นป้องกันน้ำที่ต่างกันในและด้านนอกอาคาร ด้วยอุปกรณ์ประกอบและซิลิโคนกั้นน้ำ

Handwritten signature

แบบแปลนติดตั้งผนัง

Scale 1:125

PROJECT		INDEX	REVISION	DATE BY	Location	Drawn By.
งานจัดจ้างขยายพื้นที่เก็บตัวอย่าง มศพ.					Centralabhai(EK)	
PROJECT TITLE					Drawing No.	Checked By.
แบบแปลนติดตั้งผนัง					BK-04	
Cod dwg. File : D:/Project/งานประจำ/2569/2569-01-22 1:125/แบบแปลนติดตั้งผนัง					Date.	Approve By.
					08 / 04 / 2569	
					Scale.	Comment.
					1:125(A4)	
					UNIT	
					Millimeter	



บริษัท ห้องปฏิบัติการกลาง (ประเทศไทย) จำกัด
Central Laboratory (Thailand) Co., Ltd.

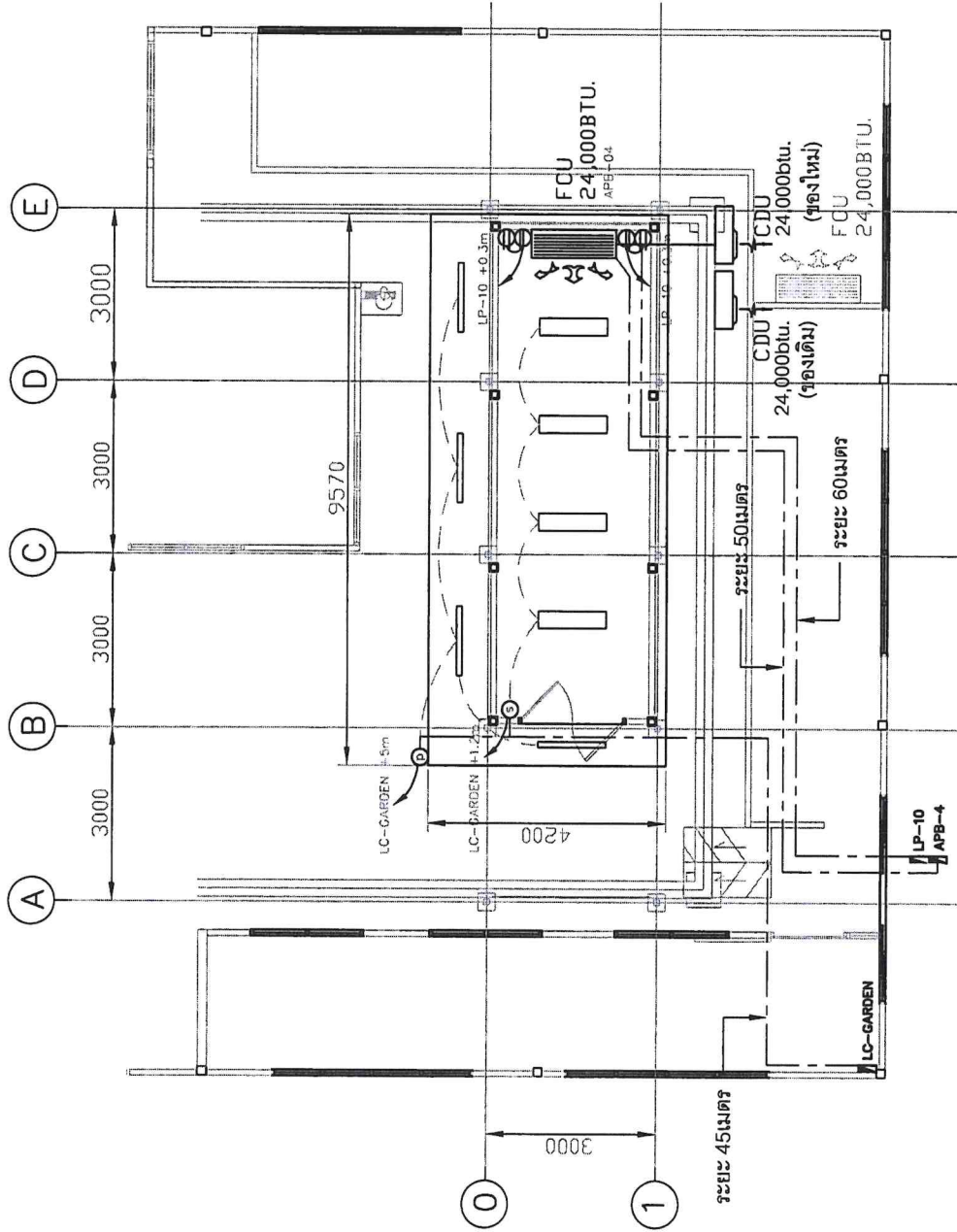

รายละเอียดงาน

1. ผู้รับจ้างจะต้องดำเนินการ ติดตั้งโคมไฟแสงสว่าง ชนิดโคมลอย ขนาดไม่น้อยกว่า 30x120 ซม พร้อมหลอด LED T8 18W 2 หลอด/โคม พร้อมติดตั้งสวิทซ์ทางเดียวควบคุม และเดินท่อร้อยสายรับไฟฟ้าจากตู้ LC-GARDEN
2. ผู้รับจ้างจะต้องดำเนินการ ติดตั้งโคมไฟแสงสว่าง ชนิดโคมลอย ขนาดไม่น้อยกว่า 10x120 ซม พร้อมหลอด LED T8 18W 1 หลอด/โคม พร้อมติดตั้งสวิทซ์แสงควบคุมการทำงาน และเดินท่อร้อยสายรับไฟฟ้าจากตู้ LC-GARDEN
3. ผู้รับจ้างจะต้องดำเนินการ ติดตั้งเบรกเกอร์ miniature circuit breaker 1pole ขนาดไม่น้อยกว่า 16A สำหรับวงจรไฟฟ้าแสงสว่าง
4. ผู้รับจ้างจะต้องดำเนินการ ติดตั้งตู้รับไฟฟ้าชนิดตัวรับคูมิยา กราวด์ พร้อมเดินท่อร้อยสาย รับไฟฟ้าจากตู้ LP-10
5. ผู้รับจ้างจะต้องดำเนินการ ติดตั้งเบรกเกอร์ miniature circuit breaker 1pole ขนาดไม่น้อยกว่า 20A สำหรับวงจรตัวรับ
6. ผู้รับจ้างจะต้องดำเนินการ ติดตั้งเครื่องปรับอากาศชนิดแขวนฝ้าเพดาน (Ceiling type) ขนาดไม่น้อยกว่า 24,000BTU. 220V. พร้อมเบรกเกอร์ควบคุมและอุปกรณ์ประกอบ รับไฟฟ้าจาก ตู้ APB-04
7. ผู้รับจ้างจะต้องดำเนินการ ย้ายตำแหน่งติดตั้งคอยล์ร้อนเครื่องปรับอากาศชนิด แขนงฝ้าเพดาน(ของเดิม) ไปยังตำแหน่งติดตั้งใหม่ พร้อมเชื่อมต่อและติดตั้งสายความเย็นเต็มระบบให้สามารถใช้งานได้ตามปกติ



 Scale 1:125

 แบบแปลนระบบไฟฟ้า

 บริษัท ห้องปฏิบัติการกลาง (ประเทศไทย) จำกัด Central Laboratory (Thailand) Co., Ltd.	PROJECT. งานจัดจ้างขยายพื้นที่เก็บตัวอย่าง มสท. Drawing Title. แบบแปลนระบบไฟฟ้า	INDEX REVISION	REVISION	DATE BY	Location. Central Lab(BK). Drawing No. BK-06 Date. 08/04/2569 Scale. 1:125(A4) UNIT. Millimeter	Drawn By. Checked By. Approve By. Comment.
Cod. deg. File : D:/Project/งานประจำ/2569/2569-01-22 ไลน์จัดจ้างระบบเก็บตัวอย่าง มสท.						

คอยล์ร้อนเครื่องปรับอากาศ 24,000btu.
(ของเดิม)

คอยล์ร้อนเครื่องปรับอากาศ 24,000btu.
(ของใหม่)

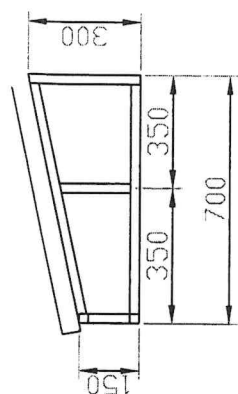

แปลนหลังคาเมทัลชีท
Scale 1:40

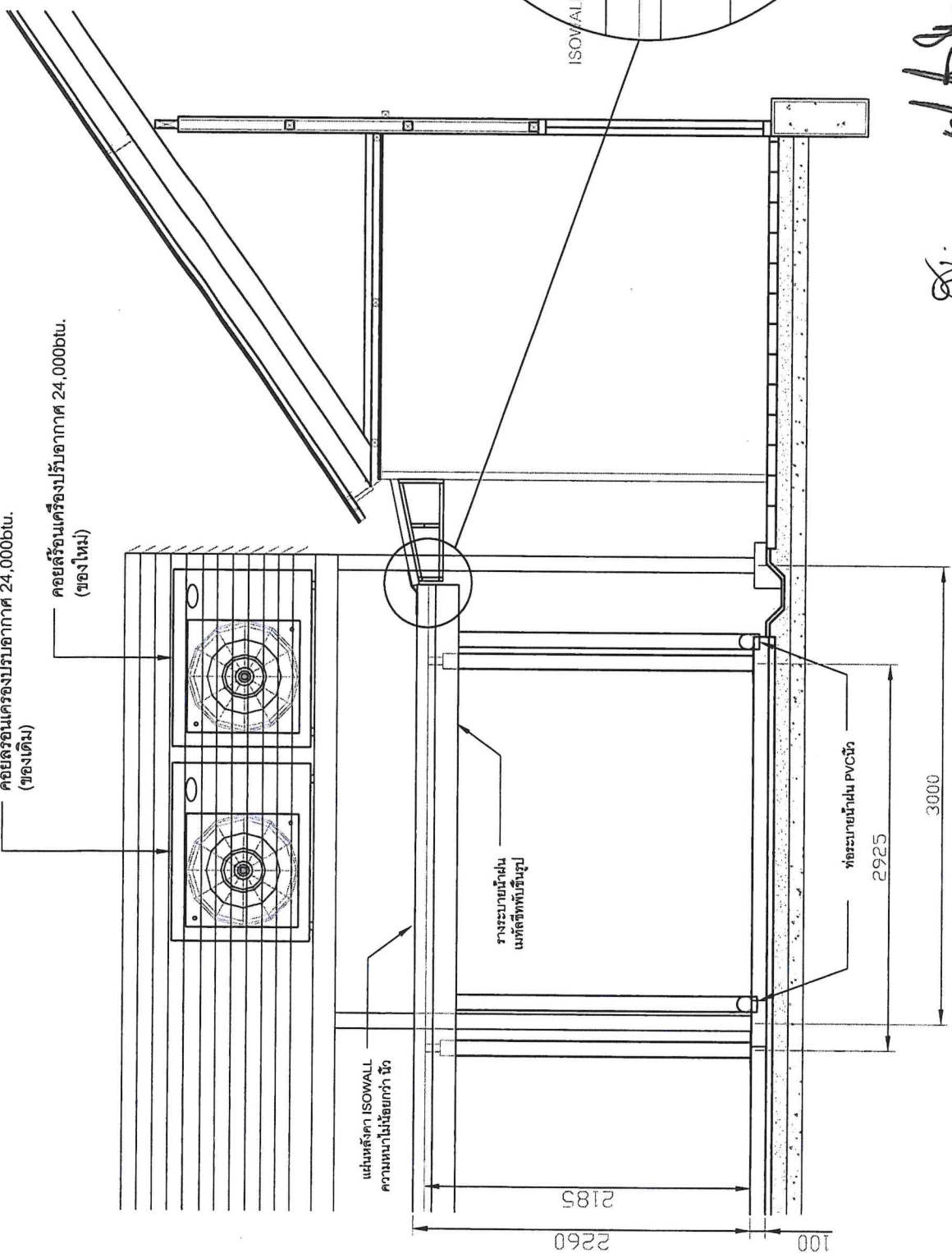

Section : A
Scale 1:40

บริษัท ห้องปฏิบัติการกลาง (ประเทศไทย) จำกัด Central Laboratory (Thailand) Co., Ltd.		PROJECT: งานติดตั้งขยายพื้นที่เก็บตัวอย่าง มพศ. Drawing Title: Section : A Cod. des. File : Dr./Project/งานประจําปี2569/2569-01-22 ระบุตำแหน่งพื้นที่เก็บตัวอย่าง มพศ.	
INDEX REVISION DATE BY LOCATION Drawing No. Date. Scale Unit.	Central Lab(BK) BK-07 08/04/2569 1:40(A4) Millimeter	Drawn By, Checked By, Approve By, Comment	REVISION 1 2 3 4 5 6 7 8 9 10 11 12 13 14 15 16 17 18 19 20



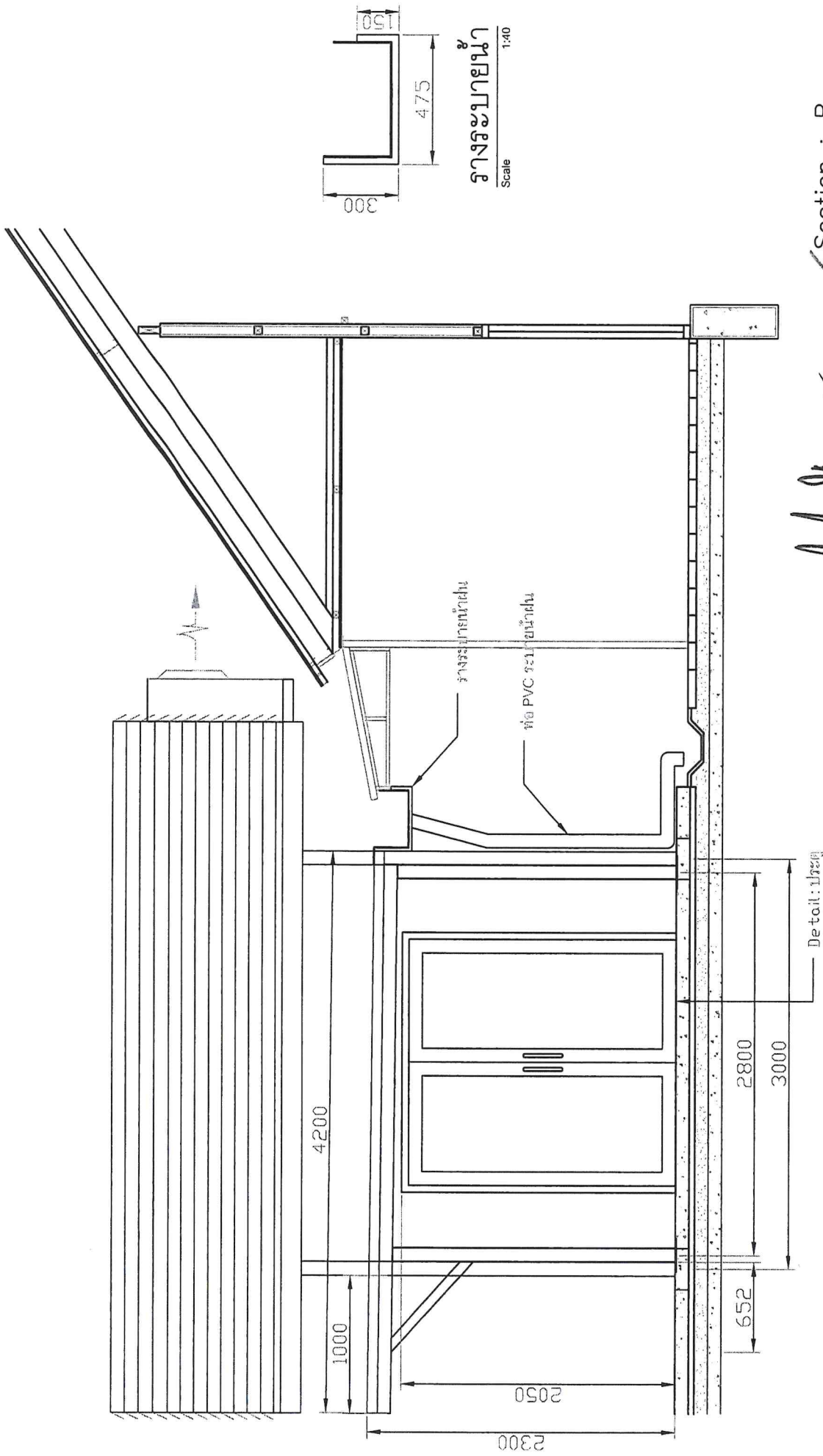

รายละเอียด
Scale 1:40

Section : B
Scale 1:40

Signature
Ry. /

PROJECT		งานจัดจ้างขยายพื้นที่เก็บตัวอย่าง มทร.		INDEX	REVISION	DATE	BY	LOCATION	Centralabhai(BK).	Drawn By.
Drawing Title		Section : B						Drawing No.	BK-08	Checked By.
Cad dwg. File : D:/Project/งานประจำ/555/2559-01-22 1.00/งานขยายพื้นที่เก็บตัวอย่าง มทร.								Date.	08/04/2559	Approve By.
								Scale.	1:40(A4)	Comment.
								Unit.	Millimeter	

บริษัท ห้องปฏิบัติการกลาง (ประเทศไทย) จำกัด
Central Laboratory (Thailand) Co., Ltd.



1

ประตูอลูมิเนียม ชนิดบานเปิดคู่ และหน้าต่างบานตายวงกบอลูมิเนียมสีดำ
กระจกอลูมิเนียม ความหนาไม่น้อยกว่า 6 มม. พร้อมติดตั้งฟิล์มฝ้า

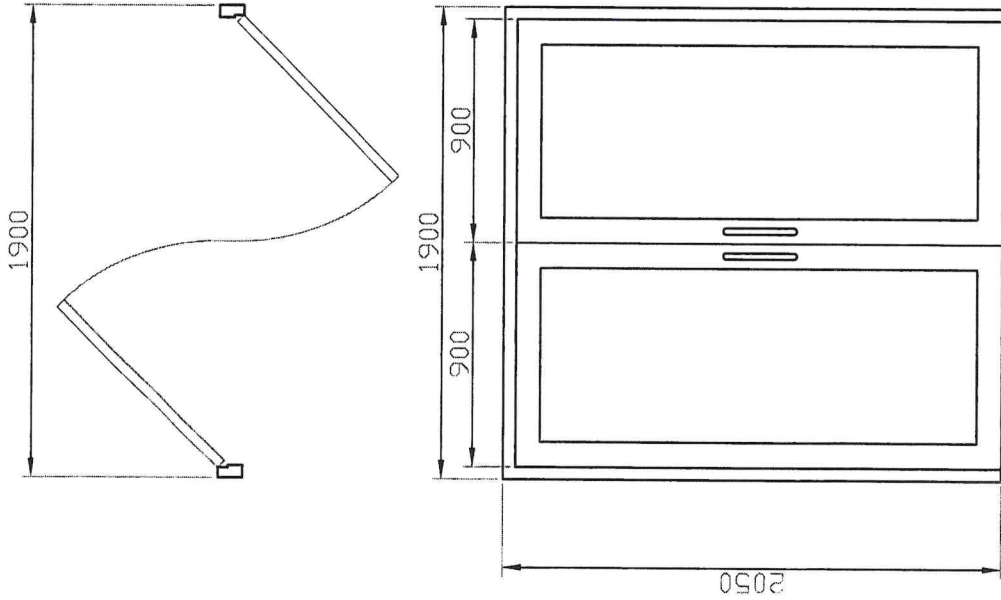

2

ชั้นเหล็กวางของ ขนาดไม่น้อยกว่า 100x50x180 มม. รับน้ำหนัก 100กก./ชั้น

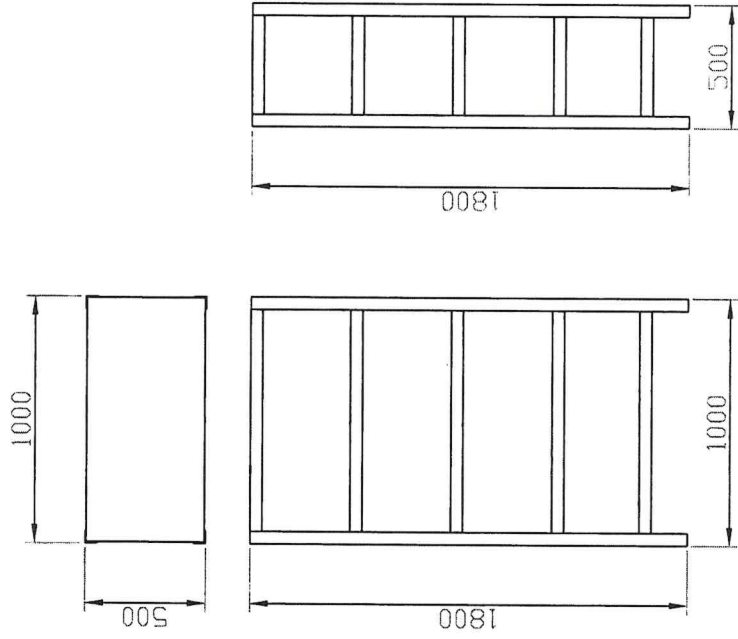

แบบแปลนประตู
Scale 1:30

แบบชั้นวางของ
Scale 1:30

g.

[Signature]

บริษัท ห้องปฏิบัติการกลาง (ประเทศไทย) จำกัด Central Laboratory (Thailand) Co., Ltd.		PROJECT. งานจัดจ้างขยายพื้นที่เก็บตัวอย่าง เมษ. ประเภท Title. แบบขยายประตู, แบบชั้นเหล็กวางของ		INDEX REVISION	DATE BY Location. Drawing No. Date. Scale. Unit.	Central Lab (Th.) BK-10 08/04/2569 1:30(A4) Millimeter	Drawn By. Checked By. Approve By. Comment.
Cod. des. File : Dr./Project/งานประจำปี2569/2569-01-22 ไลน์จัดจ้างขยายพื้นที่เก็บตัวอย่าง เมษ.		REVISION		[Grid for revision details]			

เอกสารใบเสนอราคาจ้างด้วยวิธีสอบราคา

เรียน บริษัท ห้องปฏิบัติการกลาง (ประเทศไทย) จำกัด

1. ข้าพเจ้า.....(ระบุชื่อบริษัท ห้าง ร้าน)

สำนักงานใหญ่ตั้งอยู่เลขที่ ถนน.....ตำบล/แขวง.....อำเภอ/เขต.....
 จังหวัด.....โทรศัพท์.....โทร.....ผู้ลงนามข้างท้ายนี้ (กรณีผู้ขายเป็นบุคคล
 ธรรมดาให้ใช้ข้อความว่า ข้าพเจ้า.....(ระบุชื่อบุคคลธรรมดา).....อยู่บ้านเลขที่.....
 ถนน.....ตำบล/แขวง.....อำเภอ/เขต.....จังหวัด.....
 ผู้ถือบัตรประจำตัวประชาชน เลขที่โทรศัพท์.....)

โดย.....ได้พิจารณาเงื่อนไขต่างๆในเอกสารจ้างด้วยวิธีสอบราคา และเอกสารเพิ่มเติม
 (ถ้ามี)เลขที่.....โดยตลอดและยอมรับข้อกำหนดและเงื่อนไขนั้นแล้ว รวมทั้งรับรองว่าข้าพเจ้า
 เป็นผู้มีความสมัครใจตามที่กำหนดและไม่เป็นผู้ทำงานของหน่วยงานของรัฐ

2. ข้าพเจ้าขอเสนอรายการพัสดุ รวมทั้งบริการ ซึ่งกำหนดไว้ในเอกสารจ้างด้วยวิธีสอบราคา ดังต่อไปนี้

ลำดับที่	รายการ	ราคาต่อ หน่วย	ภาษีมูลค่าเพิ่ม (ถ้ามี)	จำนวน	รวมเป็นเงิน	กำหนด ส่งมอบ
1	จัดจ้างขยายพื้นที่เก็บตัวอย่าง มผช. สำนักงานสาขากรุงเทพ					
รวมเป็นเงินทั้งสิ้น						

(.....) ซึ่งเป็นราคาที่รวมภาษีมูลค่าเพิ่มรวมทั้งภาษีอากรอื่น และค่าใช้จ่ายที่ส่งมอบเรียบร้อยแล้ว

3. ข้าพเจ้าจะยื่นคำเสนอราคานี้เป็นระยะเวลา 90 วัน ตั้งแต่วันยื่นข้อเสนอและบริษัทอาจรับคำเสนอนี้
 ณ เวลาใดก็ได้ก่อนที่จะครบกำหนดระยะเวลาดังกล่าวหรือระยะเวลาที่ได้ยื่นออกไปตามเหตุผลอันสมควรที่บริษัทร้องขอ

4. ข้าพเจ้ารับรองว่าจะส่งมอบงานจ้างตามเงื่อนไขที่เอกสารสอบราคากำหนดไว้

5. ในกรณีที่ข้าพเจ้าได้รับพิจารณาให้เป็นผู้ชนะการสอบราคา ข้าพเจ้ารับรองที่จะ

5.1 ทำสัญญาตามแบบสัญญาจ้างแนบท้ายเอกสารจ้างด้วยวิธีสอบราคา หรือตามที่กรรมการ
 ผู้อำนวยการได้แก้ไขเพิ่มเติมแล้ว กับบริษัทภายใน 7 วันทำการนับถัดจากวันที่ได้รับหนังสือให้ไปทำสัญญา

5.2 มอบหลักประกันการปฏิบัติตามสัญญา ตามที่ระบุไว้ในข้อ 6 ของเอกสารจ้างด้วยวิธีสอบราคา ให้แก่บริษัทขณะที่ได้ลงนามในสัญญาเป็นจำนวนร้อยละ 5 ของราคาตามสัญญาที่ได้ระบุไว้ในใบเสนอราคานี้เพื่อเป็นหลักประกันการปฏิบัติตามสัญญาโดยถูกต้องและครบถ้วน

หากข้าพเจ้าไม่ปฏิบัติตามให้ครบถ้วนตามที่ระบุไว้ในข้อ 5.1 และ/หรือข้อ 5.2 ดังกล่าวข้างต้น ข้าพเจ้ายอมชดเชยค่าเสียหายใดๆที่อาจมีแก่บริษัทและบริษัท มีสิทธิจะให้ผู้อื่นขอเสนอรายอื่นเป็นผู้ชนะการสอบราคาได้ หรือบริษัทอาจดำเนินการสอบราคาใหม่ก็ได้

6. ข้าพเจ้ายอมรับว่าบริษัทไม่มีความผูกพันที่จะรับคำเสนอนี้ หรือใบเสนอราคาใดๆรวมทั้งไม่ต้องรับผิดชอบในค่าใช้จ่ายใดๆอันอาจเกิดขึ้นในการที่ข้าพเจ้าได้เข้ายื่นข้อเสนอครั้งนี้

7. ข้าพเจ้าได้ตรวจทานตัวเลขและตรวจสอบเอกสารต่างๆที่ได้ยื่นพร้อมใบเสนอราคานี้โดยละเอียดแล้ว และเข้าใจดีว่าบริษัทไม่ต้องรับผิดชอบต่อความรับผิดชอบหรือตกหล่น

8. ใบเสนอราคานี้ ได้ยื่นเสนอโดยบริสุทธิ์ยุติธรรม และปราศจากกมลฉ้อฉลหรือสมรู้ร่วมคิดกันโดยไม่ชอบด้วยกฎหมายกับบุคคลใดบุคคลหนึ่ง หรือหลายบุคคล หรือกับห้างหุ้นส่วน บริษัทใดๆที่ได้ยื่นเสนอราคาในคราวเดียวกัน

เสนอมา ณ วันที่เดือน.....พ.ศ.....

ลงชื่อ

(.....)

ตำแหน่ง.....

แบบสัญญา
สัญญาจ้างก่อสร้าง

สัญญาเลขที่.....(๑).....

สัญญาฉบับนี้ทำขึ้น ณ

ตำบล/แขวง.....อำเภอ/เขต.....

จังหวัด.....เมื่อวันที่.....เดือน.....พ.ศ.

ระหว่าง.....(๒).....

โดย.....(๓).....

ซึ่งต่อไปในสัญญานี้เรียกว่า “ผู้ว่าจ้าง” ฝ่ายหนึ่ง กับ.....(๔ ก).....

ซึ่งจดทะเบียนเป็นนิติบุคคล ณ

มีสำนักงานใหญ่อยู่เลขที่.....ถนน.....ตำบล/แขวง.....

อำเภอ/เขต.....จังหวัด.....โดย.....

ผู้มีอำนาจลงนามผูกพันนิติบุคคลปรากฏตามหนังสือรับรองของสำนักงานทะเบียนหุ้นส่วนบริษัท.....

ลงวันที่.....(๕) (และหนังสือมอบอำนาจลงวันที่.....) แนบท้ายสัญญานี้

(๖) (ในกรณีที่ผู้รับจ้างเป็นบุคคลธรรมดาให้ใช้ข้อความว่า กับ.....(๔ ข).....

อยู่บ้านเลขที่.....ถนน.....ตำบล/แขวง.....

อำเภอ/เขต.....จังหวัด.....ผู้ถือบัตรประจำตัวประชาชน

เลขที่.....ตั้งปรากฏตามสำเนาบัตรประจำตัวประชาชนแนบท้ายสัญญานี้) ซึ่งต่อไปในสัญญานี้

เรียกว่า “ผู้รับจ้าง” อีกฝ่ายหนึ่ง

คู่สัญญาได้ตกลงกันมีข้อความดังต่อไปนี้

ข้อ ๑ ข้อตกลงว่าจ้าง

ผู้ว่าจ้างตกลงจ้างและผู้รับจ้างตกลงรับจ้างทำงาน.....(๗).....

ณ.....ตำบล/แขวง.....อำเภอ/เขต.....

จังหวัด.....ตามข้อกำหนดและเงื่อนไขแห่งสัญญานี้รวมทั้งเอกสารแนบท้ายสัญญา

ผู้รับจ้างตกลงที่จะจัดหาแรงงานและวัสดุ เครื่องมือเครื่องใช้ ตลอดจนอุปกรณ์ต่างๆ

ชนิดดีเพื่อใช้ในงานจ้างตามสัญญานี้

ข้อ ๒ เอกสารอันเป็นส่วนหนึ่งของสัญญา

เอกสารแนบท้ายสัญญาดังต่อไปนี้ให้ถือเป็นส่วนหนึ่งของสัญญานี้

๒.๑ ผนวก ๑.....(แบบรูป).....จำนวน.....(.....) หน้า

๒.๒ ผนวก ๒.....(รายการละเอียด).....จำนวน.....(.....) หน้า

๒.๓ ผนวก ๓.....(ใบแจ้งปริมาณงานและราคา).....จำนวน.....(.....) หน้า

๒.๔ ผนวก ๔.....(ใบเสนอราคา).....จำนวน.....(.....) หน้า

..... ฯลฯ.....

ความใดในเอกสารแนบท้ายสัญญาที่ขัดหรือแย้งกับข้อความในสัญญานี้ ให้ใช้ข้อความในสัญญานี้บังคับ และในกรณีที่เอกสารแนบท้ายสัญญาขัดแย้งกันเอง ผู้รับจ้างจะต้องปฏิบัติตามคำวินิจฉัยของผู้ว่าจ้าง คำวินิจฉัยของผู้ว่าจ้างให้ถือเป็นที่สุด และผู้รับจ้างไม่มีสิทธิเรียกร้องค่าจ้าง ค่าเสียหายหรือค่าใช้จ่ายใด ๆ เพิ่มเติมจากผู้ว่าจ้างทั้งสิ้น

ข้อ ๓ หลักประกันการปฏิบัติตามสัญญา

ในขณะที่ทำสัญญานี้ผู้รับจ้างได้นำหลักประกันเป็น.....(๘).....
เป็นจำนวนเงิน.....บาท (.....) ซึ่งเท่ากับร้อยละ.....(๘).....(.....)
ของราคาค่าจ้างตามสัญญา มามอบให้แก่ผู้ว่าจ้างเพื่อเป็นหลักประกันการปฏิบัติตามสัญญานี้

(๑๐) กรณีผู้รับจ้างใช้หนังสือค้ำประกันมาเป็นหลักประกันการปฏิบัติตามสัญญา หนังสือค้ำประกันดังกล่าวจะต้องออกโดยธนาคารที่ประกอบกิจการในประเทศไทย หรือโดยบริษัทเงินทุนหรือบริษัทเงินทุนหลักทรัพย์ที่ได้รับอนุญาตให้ประกอบกิจการเงินทุนเพื่อการพาณิชย์และประกอบธุรกิจค้ำประกันตามประกาศของธนาคารแห่งประเทศไทย ตามรายชื่อบริษัทเงินทุนที่ธนาคารแห่งประเทศไทยแจ้งเวียนให้ทราบตามแบบที่คณะกรรมการนโยบายการจัดซื้อจัดจ้างและการบริหารพัสดุภาครัฐกำหนด หรืออาจเป็นหนังสือค้ำประกันอิเล็กทรอนิกส์ตามวิธีการที่กรมบัญชีกลางกำหนดก็ได้ และจะต้องมีอายุการค้ำประกันตลอดไปจนกว่าผู้รับจ้างพ้นข้อผูกพันตามสัญญานี้

หลักประกันที่ผู้รับจ้างนำมามอบให้ตามวรรคหนึ่ง จะต้องมีอายุครอบคลุมความรับผิดชอบทั้งปวงของผู้รับจ้างตลอดอายุสัญญา ถ้าหลักประกันที่ผู้รับจ้างนำมามอบให้ดังกล่าวลดลงหรือเสื่อมค่าลงหรือมีอายุไม่ครอบคลุมถึงความรับผิดชอบของผู้รับจ้างตลอดอายุสัญญา ไม่ว่าจะด้วยเหตุใดๆ ก็ตาม รวมถึงกรณีผู้รับจ้างส่งมอบงานล่าช้าเป็นเหตุให้ระยะเวลาแล้วเสร็จหรือวันครบกำหนดความรับผิดชอบในความชำรุดบกพร่องตามสัญญาเปลี่ยนแปลงไป ไม่ว่าจะเกิดขึ้นคราวใด ผู้รับจ้างต้องจัดหาหลักประกันใหม่หรือหลักประกันเพิ่มเติมให้มีจำนวนครบถ้วนตามวรรคหนึ่งนำมามอบให้แก่ผู้ว่าจ้างภายใน.....(.....) วัน นับถัดจากวันที่ได้รับแจ้งเป็นหนังสือจากผู้ว่าจ้าง

หลักประกันที่ผู้รับจ้างนำมามอบไว้ตามข้อนี้ ผู้ว่าจ้างจะคืนให้แก่ผู้รับจ้างโดยไม่มีดอกเบี้ยเมื่อผู้รับจ้างพ้นจากข้อผูกพันและความรับผิดชอบทั้งปวงตามสัญญานี้แล้ว

ข้อ ๔ (ก) ค่าจ้างและการจ่ายเงิน

(สำหรับสัญญาที่เป็นราคาต่อหน่วย)

ผู้ว่าจ้างตกลงจ่ายและผู้รับจ้างตกลงรับเงินค่าจ้างเป็นจำนวนเงิน.....บาท (.....) ซึ่งได้รวมภาษีมูลค่าเพิ่มจำนวน.....บาท (.....) ตลอดจนภาษีอากรอื่น ๆ และค่าใช้จ่ายทั้งปวงด้วยแล้ว โดยถือราคาต่อหน่วยเป็นเกณฑ์ตามรายการแต่ละประเภทดังที่ได้กำหนดไว้ในใบแจ้งปริมาณงานและราคา ตามเอกสารแนบท้ายสัญญาผนวก ๓

คู่สัญญาทั้งสองฝ่ายต่างตกลงว่าจำนวนปริมาณงานที่กำหนดไว้ในบัญชีรายการก่อสร้างหรือใบแจ้งปริมาณงานและราคานี้เป็นจำนวนโดยประมาณเท่านั้น จำนวนปริมาณงานที่แท้จริงอาจจะมากหรือน้อยกว่านี้ได้ ซึ่งผู้ว่าจ้างจะจ่ายเงินค่าจ้างให้แก่ผู้รับจ้างตามราคาต่อหน่วยของงานแต่ละรายการที่ได้ทำเสร็จจริง คู่สัญญาทั้งสองฝ่ายต่างตกลงที่จะไม่เปลี่ยนแปลงราคาต่อหน่วยหรือเรียกร้องค่าสินไหมทดแทนอันเกิดจากการที่จำนวนปริมาณงานในแต่ละรายการได้แตกต่างไปจากที่กำหนดไว้ในสัญญานี้ นอกเหนือจากในกรณีต่อไปนี้ (๑๑)

๔.๑ เมื่อปริมาณงานที่ทำเสร็จจริงในส่วนที่เกินกว่าร้อยละ ๑๒๕ (หนึ่งร้อยยี่สิบห้า) แต่ไม่เกินร้อยละ ๑๕๐ (หนึ่งร้อยห้าสิบ) ของปริมาณงานที่กำหนดไว้ในสัญญาหรือใบแจ้งปริมาณงาน และราคา จะจ่ายให้อัตราร้อยละ ๙๐ (เก้าสิบ) ของราคาต่อหน่วยตามสัญญา

๔.๒ เมื่อปริมาณงานที่ทำเสร็จจริงในส่วนที่เกินกว่าร้อยละ ๑๕๐ (หนึ่งร้อยห้าสิบ) ของปริมาณงานที่กำหนดไว้ในสัญญาหรือใบแจ้งปริมาณงานและราคา จะจ่ายให้อัตราร้อยละ ๘๓ (แปดสิบสาม) ของราคาต่อหน่วยตามสัญญา

๔.๓ เมื่อปริมาณงานที่ทำเสร็จจริงน้อยกว่าร้อยละ ๗๕ (เจ็ดสิบห้า) ของปริมาณงานที่กำหนดไว้ในสัญญาหรือใบแจ้งปริมาณงานและราคา จะจ่ายให้ตามราคาต่อหน่วยในสัญญาและจะจ่ายเพิ่มชดเชยเป็นค่า Overhead และ Mobilization สำหรับงานรายการนั้นในอัตราร้อยละ ๑๗ (สิบเจ็ด) ของผลต่างระหว่างปริมาณงานทั้งหมดของงานรายการนั้นตามสัญญาโดยประมาณกับปริมาณงานที่ทำเสร็จจริง คุณด้วยราคาต่อหน่วยตามสัญญา ทั้งนี้ การจ่ายเงินเพิ่มชดเชยเป็นค่า Overhead และ Mobilization ดังกล่าว ผู้ว่าจ้างจะจ่ายให้แก่ผู้รับจ้างในงวดสุดท้ายของการจ่ายเงินค่างานตามสัญญา

๔.๔ ผู้ว่าจ้างจะจ่ายเงินที่เพิ่มขึ้นตามข้อ ๔.๑ หรือ ๔.๒ ดังกล่าวข้างต้น ในงวดสุดท้ายของการจ่ายเงินหรือก่อนงวดสุดท้ายของการจ่ายเงินตามที่ผู้ว่าจ้างจะพิจารณาเห็นสมควร เว้นแต่กรณี ที่ผู้ว่าจ้างพิจารณาเห็นว่าปริมาณงานที่ทำเสร็จจริงดังกล่าว มิได้มีส่วนเกี่ยวข้องกับงานอื่นที่เหลือ อีกทั้งงานที่เหลืออยู่ก็มิได้มีผลกระทบต่อกรจ่ายเงินค่างานที่แล้วเสร็จจริงในงวดดังกล่าว ทั้งนี้ ผู้ว่าจ้าง อาจจ่ายเงินที่เพิ่มขึ้นให้แก่ผู้รับจ้างพร้อมกับการจ่ายเงินค่างานงวดนั้น ๆ และการพิจารณาว่างานใด อยู่ในหลักเกณฑ์ดังกล่าวหรือไม่ เป็นดุลพินิจโดยเด็ดขาดของผู้ว่าจ้าง

ผู้ว่าจ้างตกลงที่จะจ่ายเงินค่าจ้างให้แก่ผู้รับจ้างเป็นรายเดือนตามเนื้องานที่ทำเสร็จจริง เมื่อผู้ว่าจ้างหรือเจ้าหน้าที่ของผู้ว่าจ้างได้ทำการตรวจสอบผลงานที่ทำเสร็จแล้ว และปรากฏว่าเป็นที่พอใจ ตรงตามข้อกำหนดแห่งสัญญานี้ทุกประการ ผู้ว่าจ้างจะออกหนังสือรับรองการรับมอบงานนั้น ให้แก่ผู้รับจ้าง

การจ่ายเงินงวดสุดท้ายจะจ่ายให้เมื่องานทั้งหมดตามสัญญาได้แล้วเสร็จทุกประการ รวมทั้งการทำสถานที่ก่อสร้างให้สะอาดเรียบร้อยตามที่กำหนดไว้ในข้อ ๒๐

(๑๒) การจ่ายเงินตามเงื่อนไขแห่งสัญญานี้ ผู้ว่าจ้างจะโอนเงินเข้าบัญชีเงินฝากธนาคาร ของผู้รับจ้าง ชื่อธนาคาร.....สาขา.....ชื่อบัญชี..... เลขที่บัญชี..... ทั้งนี้ ผู้รับจ้างตกลงเป็นผู้รับภาระเงินค่าธรรมเนียมหรือค่าบริการอื่นใด เกี่ยวกับการโอน รวมทั้งค่าใช้จ่ายอื่นใด (ถ้ามี) ที่ธนาคารเรียกเก็บ และยินยอมให้มีการหักเงินดังกล่าวจาก จำนวนเงินโอนในงวดนั้นๆ (ความในวรรคนี้ใช้สำหรับกรณีที่หน่วยงานของรัฐจะจ่ายเงินตรงให้แก่ผู้รับจ้าง (ระบบ Direct Payment) โดยการโอนเงินเข้าบัญชีเงินฝากธนาคารของผู้รับจ้าง ตามแนวทางที่กระทรวงการคลัง หรือหน่วยงานของรัฐเจ้าของงบประมาณเป็นผู้กำหนด แล้วแต่กรณี)

ข้อ ๔ (ข) ค่าจ้างและการจ่ายเงิน

(สำหรับสัญญาที่เป็นราคาเหมารวม)

ผู้ว่าจ้างตกลงจ่ายและผู้รับจ้างตกลงรับเงินค่าจ้างจำนวนเงิน.....บาท (.....) ซึ่งได้รวมภาษีมูลค่าเพิ่ม จำนวน.....บาท (.....) ตลอดจนภาษีอากรอื่น ๆ และค่าใช้จ่ายทั้งปวงด้วยแล้ว โดยถือราคาเหมารวมเป็นเกณฑ์ และกำหนดการ จ่ายเงินเป็นงวดๆ ดังนี้

งวดที่ ๑ เป็นจำนวนเงิน.....บาท (.....) เมื่อผู้รับจ้างได้ปฏิบัติงาน.....ให้แล้วเสร็จภายใน.....

งวดที่ ๒ เป็นจำนวนเงิน.....บาท (.....)
เมื่อผู้รับจ้างได้ปฏิบัติงาน.....ให้แล้วเสร็จภายใน.....
.....ลา.....

งวดสุดท้าย เป็นจำนวนเงิน.....บาท (.....)
เมื่อผู้รับจ้างได้ปฏิบัติงานทั้งหมดให้แล้วเสร็จเรียบร้อยตามสัญญา รวมทั้งทำสถานที่ก่อสร้างให้สะอาด
เรียบร้อยตามที่กำหนดไว้ในข้อ ๒๐

(๑๓) การจ่ายเงินตามเงื่อนไขแห่งสัญญานี้ ผู้ว่าจ้างจะโอนเงินเข้าบัญชีเงินฝากธนาคาร
ของผู้รับจ้าง ชื่อธนาคาร.....สาขา.....ชื่อบัญชี.....
เลขที่บัญชี..... ทั้งนี้ ผู้รับจ้างตกลงเป็นผู้รับภาระเงินค่าธรรมเนียมหรือค่าบริการอื่นใด
เกี่ยวกับการโอน รวมทั้งค่าใช้จ่ายอื่นใด (ถ้ามี) ที่ธนาคารเรียกเก็บ และยินยอมให้มีการหักเงินดังกล่าวจาก
จำนวนเงินโอนในงวดนั้นๆ (ความในวรรคนี้ใช้สำหรับกรณีที่หน่วยงานของรัฐจะจ่ายเงินตรงให้แก่ผู้รับจ้าง
(ระบบ Direct Payment) โดยการโอนเงินเข้าบัญชีเงินฝากธนาคารของผู้รับจ้าง ตามแนวทางที่
กระทรวงการคลังหรือหน่วยงานของรัฐเจ้าของงบประมาณเป็นผู้กำหนด แล้วแต่กรณี)

(๑๔) ข้อ ๕ เงินค่าจ้างล่วงหน้า

ผู้ว่าจ้างตกลงจ่ายเงินค่าจ้างล่วงหน้าให้แก่ผู้รับจ้าง เป็นจำนวนเงิน.....บาท
(.....) ซึ่งเท่ากับร้อยละ.....(.....) ของราคาค่าจ้าง ตามสัญญาที่ระบุไว้ในข้อ ๔
เงินค่าจ้างล่วงหน้างดดังกล่าวจะจ่ายให้ภายหลังจากที่ผู้รับจ้างได้วางหลักประกันการรับ
เงินค่าจ้างล่วงหน้าเป็น.....(หนังสือค้ำประกันหรือหนังสือค้ำประกันอิเล็กทรอนิกส์ของธนาคาร
ภายในประเทศหรือพันธบัตรรัฐบาลไทย).....เต็มตามจำนวนเงินค่าจ้างล่วงหน้างดนั้นให้แก่ผู้ว่าจ้าง
ผู้รับจ้างจะต้องออกใบเสร็จรับเงินค่าจ้างล่วงหน้างดตามแบบที่ผู้ว่าจ้างกำหนดให้และผู้รับจ้างตกลงที่จะ
กระทำตามเงื่อนไขอันเกี่ยวกับการใช้จ่ายและการใช้คืนเงินค่าจ้างล่วงหน้างดนั้น ดังต่อไปนี้

๕.๑ ผู้รับจ้างจะใช้เงินค่าจ้างล่วงหน้างดนั้นเพื่อเป็นค่าใช้จ่ายในการปฏิบัติงานตามสัญญา
เท่านั้น หากผู้รับจ้างใช้จ่ายเงินค่าจ้างล่วงหน้างดหรือส่วนใดส่วนหนึ่งของเงินค่าจ้างล่วงหน้างดนั้นในทางอื่น
ผู้ว่าจ้างอาจจะเรียกเงินค่าจ้างล่วงหน้างดนั้นคืนจากผู้รับจ้างหรือบังคับเอาจากหลักประกันการรับเงินค่าจ้าง
ล่วงหน้างดได้ทันที

๕.๒ เมื่อผู้ว่าจ้างเรียกร้อง ผู้รับจ้างต้องแสดงหลักฐานการใช้จ่ายเงินค่าจ้างล่วงหน้างด
เพื่อพิสูจน์ว่าได้เป็นไปตามข้อ ๕.๑ ภายในกำหนด ๑๕ (สิบห้า) วัน นับถัดจากวันได้รับแจ้งเป็นหนังสือจาก
ผู้ว่าจ้าง หากผู้รับจ้างไม่อาจแสดงหลักฐานดังกล่าว ภายในกำหนด ๑๕ (สิบห้า) วัน ผู้ว่าจ้างอาจเรียกเงิน
ค่าจ้างล่วงหน้างดคืนจากผู้รับจ้างหรือบังคับเอาจากหลักประกันการรับเงินค่าจ้างล่วงหน้างดได้ทันที

(๑๕) ๕.๓ (ก) (สำหรับสัญญาที่เป็นราคาต่อหน่วย)

ในการจ่ายเงินค่าจ้างให้แก่ผู้รับจ้างตามข้อ ๔ (ก) ผู้ว่าจ้างจะหักเงินค่าจ้าง
ในแต่ละเดือนเพื่อชดใช้คืนเงินค่าจ้างล่วงหน้างดไว้จำนวนร้อยละ.....(.....) ของจำนวนเงินค่าจ้าง
ในแต่ละเดือน (๑๖) ทั้งนี้ จนกว่าจำนวนเงินที่หักไว้จะครบตามจำนวนเงินค่าจ้างล่วงหน้างดที่ผู้รับจ้างได้รับไปแล้ว
ยกเว้นค่าจ้างเดือนสุดท้ายจะหักไว้เป็นจำนวนเท่ากับจำนวนเงินค่าจ้างล่วงหน้างดที่เหลือทั้งหมด

(๑๖) ๕.๓ (ข) (สำหรับสัญญาที่เป็นราคาเหมารวม)

ในการจ่ายเงินค่าจ้างให้แก่ผู้รับจ้างตามข้อ ๔ (ข) ผู้ว่าจ้างจะหักเงินค่าจ้าง
ในแต่ละงวดเพื่อชดใช้คืนเงินค่าจ้างล่วงหน้างดไว้จำนวนร้อยละ.....(.....) ของจำนวนเงินค่าจ้าง

ในแต่ละงวดจนกว่าจำนวนเงินที่หักไว้จะครบตามจำนวนเงินค่าจ้างล่วงหน้าที่ได้รับจ้างได้รับไปแล้ว ยกเว้นค่าจ้างงวดสุดท้ายจะหักไว้เป็นจำนวนเท่ากับจำนวนเงินค่าจ้างล่วงหน้าที่เหลือทั้งหมด

๕.๔ เงินจำนวนใด ๆ ก็ตามที่ผู้รับจ้างจะต้องจ่ายให้แก่ผู้ว่าจ้างเพื่อชำระหนี้หรือเพื่อชดใช้ความรับผิดต่าง ๆ ตามสัญญา ผู้ว่าจ้างจะหักเอาจากเงินค่าจ้างงวดที่จะจ่ายให้แก่ผู้รับจ้างก่อนที่จะหักชดใช้คืนเงินค่าจ้างล่วงหน้า

๕.๕ ในกรณีที่มีการบอกเลิกสัญญา หากเงินค่าจ้างล่วงหน้าที่เหลือเกินกว่าจำนวนเงินที่ผู้รับจ้างจะได้รับหลังจากหักชดใช้ในกรณีอื่นแล้ว ผู้รับจ้างจะต้องจ่ายคืนเงินจำนวนที่เหลือนั้นให้แก่ผู้ว่าจ้างภายใน ๗ (เจ็ด) วัน นับถัดจากวันได้รับแจ้งเป็นหนังสือจากผู้ว่าจ้าง

๕.๖ (ก) (สำหรับสัญญาที่เป็นราคาต่อหน่วย)

ผู้ว่าจ้างจะคืนหลักประกันการรับเงินค่าจ้างล่วงหน้าให้แก่ผู้รับจ้าง ต่อเมื่อผู้ว่าจ้างได้หักเงินค่าจ้างไว้ครบจำนวนเงินค่าจ้างล่วงหน้าตามข้อ ๕.๓ (ก) แล้ว เว้นแต่ในกรณีดังต่อไปนี้ ผู้รับจ้างมีสิทธิขอคืนหลักประกันการรับเงินค่าจ้างล่วงหน้าบางส่วนก่อนได้

(๑) กรณีผู้รับจ้างได้วางหลักประกันการรับเงินค่าจ้างล่วงหน้าไว้ฉบับเดียว หากผู้ว่าจ้างได้หักเงินค่าจ้างล่วงหน้าไปแล้ว ผู้รับจ้างมีสิทธิขอคืนหลักประกันการรับเงินค่าจ้างล่วงหน้าในส่วนที่ผู้ว่าจ้างได้หักเงินค่าจ้างล่วงหน้าไปแล้วนั้น โดยผู้รับจ้างจะต้องนำหลักประกันการรับเงินค่าจ้างล่วงหน้าฉบับใหม่ที่มีมูลค่าเท่ากับเงินค่าจ้างล่วงหน้าที่เหลืออยู่มาวางให้แก่ผู้ว่าจ้าง

(๒) กรณีผู้รับจ้างได้วางหลักประกันการรับเงินค่าจ้างล่วงหน้าไว้หลายฉบับ ซึ่งแต่ละฉบับมีมูลค่าเท่ากับจำนวนเงินค่าจ้างล่วงหน้าที่ผู้ว่าจ้างจะต้องหักไว้ในแต่ละงวด หากผู้ว่าจ้างได้หักเงินค่าจ้างล่วงหน้าในงวดใดแล้ว ผู้รับจ้างมีสิทธิขอคืนหลักประกันการรับเงินค่าจ้างล่วงหน้าในงวดนั้นได้

๕.๖ (ข) (สำหรับสัญญาที่เป็นราคาเหมารวม)

ผู้ว่าจ้างจะคืนหลักประกันการรับเงินค่าจ้างล่วงหน้าให้แก่ผู้รับจ้าง ต่อเมื่อผู้ว่าจ้างได้หักเงินค่าจ้างไว้ครบจำนวนเงินค่าจ้างล่วงหน้าตามข้อ ๕.๓ (ข) แล้ว เว้นแต่ในกรณีดังต่อไปนี้ ผู้รับจ้างมีสิทธิขอคืนหลักประกันการรับเงินค่าจ้างล่วงหน้าบางส่วนก่อนได้

(๑) กรณีผู้รับจ้างวางหลักประกันการรับเงินค่าจ้างล่วงหน้าไว้ฉบับเดียว หากผู้ว่าจ้างได้หักเงินค่าจ้างล่วงหน้าไปแล้ว ผู้รับจ้างมีสิทธิขอคืนหลักประกันการรับเงินค่าจ้างล่วงหน้าในส่วนที่ผู้ว่าจ้างได้หักเงินค่าจ้างล่วงหน้าไปแล้วนั้น โดยผู้รับจ้างจะต้องนำหลักประกันการรับเงินค่าจ้างล่วงหน้าฉบับใหม่ที่มีมูลค่าเท่ากับเงินค่าจ้างล่วงหน้าที่เหลืออยู่มาวางให้แก่ผู้ว่าจ้าง

(๒) กรณีผู้รับจ้างได้วางหลักประกันการรับเงินค่าจ้างล่วงหน้าไว้หลายฉบับ ซึ่งแต่ละฉบับมีมูลค่าเท่ากับจำนวนเงินค่าจ้างล่วงหน้าที่ผู้ว่าจ้างจะต้องหักไว้ในแต่ละงวด หากผู้ว่าจ้างได้หักเงินค่าจ้างล่วงหน้าในงวดใดแล้ว ผู้รับจ้างมีสิทธิขอคืนหลักประกันการรับเงินค่าจ้างล่วงหน้าในงวดนั้นได้

(๑๘) ข้อ ๖ การหักเงินประกันผลงาน

ในการจ่ายเงินค่าจ้างให้แก่ผู้รับจ้างแต่ละงวด ผู้ว่าจ้างจะหักเงินจำนวนร้อยละ(.....) ของเงินที่ต้องจ่ายในงวดนั้นเพื่อเป็นประกันผลงาน ในกรณีที่เงินประกันผลงานถูกหักไว้แล้วเป็นจำนวนเงินไม่ต่ำกว่า.....บาท (.....) ผู้รับจ้างมีสิทธิที่จะขอเงินประกันผลงานคืน โดยนำหนังสือคำประกันของธนาคารหรือหนังสือคำประกันอิเล็กทรอนิกส์ซึ่งออกโดยธนาคารภายในประเทศมามอบให้ผู้ว่าจ้างเพื่อเป็นหลักประกันแทนก็ได้

ผู้ว่าจ้างจะคืนเงินประกันผลงาน และ/หรือหนังสือคำประกันของธนาคารดังกล่าวตามวรรคหนึ่งโดยไม่มีดอกเบี้ยให้แก่ผู้รับจ้างพร้อมกับการจ่ายเงินค่าจ้างงวดสุดท้าย

ข้อ ๗ (ก) กำหนดเวลาแล้วเสร็จและสิทธิของผู้ว่าจ้างในการบอกเลิกสัญญา

(๑๙) ภายในกำหนด.....(.....) วัน นับถัดจากวันลงนามในสัญญา ผู้รับจ้างจะต้องเสนอแผนงานให้เป็นที่พอใจแก่ผู้ว่าจ้าง โดยแสดงถึงขั้นตอนของการทำงานและกำหนดเวลาที่ต้องใช้ในการทำงานหลักต่างๆ ให้แล้วเสร็จ

ผู้รับจ้างต้องเริ่มทำงานที่รับจ้างภายในกำหนด.....(.....) วัน นับถัดจากวันที่ได้รับหนังสือแจ้งให้เริ่มงาน และจะต้องทำงานให้แล้วเสร็จภายในกำหนด.....(.....) วัน นับถัดจากวันที่ได้รับหนังสือแจ้งดังกล่าว

ถ้าผู้รับจ้างมิได้เสนอแผนงาน หรือมิได้ลงมือทำงานภายในกำหนดเวลาหรือไม่สามารถทำงานให้แล้วเสร็จตามกำหนดเวลา หรือมีเหตุให้เชื่อได้ว่าผู้รับจ้างไม่สามารถทำงานให้แล้วเสร็จภายในกำหนดเวลา หรือจะแล้วเสร็จล่าช้าเกินกว่ากำหนดเวลา หรือผู้รับจ้างทำผิดสัญญาข้อใดข้อหนึ่ง หรือตกเป็นผู้ถูกพิทักษ์ทรัพย์เด็ดขาด หรือตกเป็นผู้ล้มละลาย หรือเพิกเฉยไม่ปฏิบัติตามคำสั่งของคณะกรรมการตรวจรับพัสดุหรือผู้ควบคุมงานหรือบริษัทที่ปรึกษาซึ่งได้รับมอบอำนาจจากผู้ว่าจ้าง ผู้ว่าจ้างมีสิทธิที่จะบอกเลิกสัญญานี้ได้ และมีสิทธิจ้างผู้รับจ้างรายใหม่เข้าทำงานของผู้รับจ้างให้ลุล่วงไปด้วย การใช้สิทธิบอกเลิกสัญญานั้นไม่กระทบสิทธิของผู้ว่าจ้างที่จะเรียกร้องค่าเสียหายจากผู้รับจ้าง

การที่ผู้ว่าจ้างไม่ใช้สิทธิเลิกสัญญาดังกล่าวข้างต้นนั้น ไม่เป็นเหตุให้ผู้รับจ้างพ้นจากความรับผิดตามสัญญา

ข้อ ๗ (ข) กำหนดเวลาแล้วเสร็จและสิทธิของผู้ว่าจ้างในการบอกเลิกสัญญา

ผู้รับจ้างต้องเริ่มทำงานที่รับจ้างภายในวันที่ เดือน พ.ศ. และจะต้องทำงานให้แล้วเสร็จบริบูรณ์ภายในวันที่ เดือน พ.ศ. ถ้าผู้รับจ้างมิได้ลงมือทำงานภายในกำหนดเวลา หรือไม่สามารถทำงานให้แล้วเสร็จตามกำหนดเวลา หรือมีเหตุให้เชื่อได้ว่าผู้รับจ้างไม่สามารถทำงานให้แล้วเสร็จภายในกำหนดเวลา หรือจะแล้วเสร็จล่าช้าเกินกว่ากำหนดเวลา หรือผู้รับจ้างทำผิดสัญญาข้อใดข้อหนึ่ง หรือตกเป็นผู้ถูกพิทักษ์ทรัพย์เด็ดขาด หรือตกเป็นผู้ล้มละลาย หรือเพิกเฉยไม่ปฏิบัติตามคำสั่งของคณะกรรมการตรวจรับพัสดุหรือผู้ควบคุมงานหรือบริษัทที่ปรึกษาซึ่งได้รับมอบอำนาจจากผู้ว่าจ้าง ผู้ว่าจ้างมีสิทธิที่จะบอกเลิกสัญญานี้ได้ และมีสิทธิจ้างผู้รับจ้างรายใหม่เข้าทำงานของผู้รับจ้างให้ลุล่วงไปด้วย การใช้สิทธิบอกเลิกสัญญานั้นไม่กระทบสิทธิของผู้ว่าจ้างที่จะเรียกร้องค่าเสียหายจากผู้รับจ้าง

การที่ผู้ว่าจ้างไม่ใช้สิทธิเลิกสัญญาดังกล่าวข้างต้นไม่เป็นเหตุให้ผู้รับจ้างพ้นจากความรับผิดตามสัญญา

ข้อ ๘ ความรับผิดชอบในความชำรุดบกพร่องของงานจ้าง

เมื่องานแล้วเสร็จบริบูรณ์ และผู้ว่าจ้างได้รับมอบงานจากผู้รับจ้างหรือจากผู้รับจ้างรายใหม่ ในกรณีที่มีการบอกเลิกสัญญาตามข้อ ๗ หากมีเหตุชำรุดบกพร่องหรือเสียหายเกิดขึ้นจากการจ้างนี้ ภายในกำหนด.....(๒๐).....(.....) ปี(.....) เดือน นับถัดจากวันที่ได้รับมอบงานดังกล่าว ซึ่งความชำรุดบกพร่องหรือเสียหายนั้นเกิดจากความบกพร่องของผู้รับจ้างอันเกิดจากการใช้วัสดุที่ไม่ถูกต้อง หรือทำไม่เรียบร้อย หรือทำไม่ถูกต้องตามมาตรฐานแห่งหลักวิชา ผู้รับจ้างจะต้องรีบทำการแก้ไขให้เป็นที่เรียบร้อยโดยไม่ชักช้า โดยผู้ว่าจ้างไม่ต้องออกเงินใด ๆ ในการนี้ทั้งสิ้น หากผู้รับจ้างไม่กระทำการดังกล่าวภายในกำหนด.....(.....) วัน นับถัดจากวันที่ได้รับแจ้งเป็นหนังสือจากผู้ว่าจ้าง หรือไม่ทำการแก้ไขให้ถูกต้องเรียบร้อยภายในเวลาที่ผู้ว่าจ้างกำหนด ให้ผู้ว่าจ้างมีสิทธิที่จะทำการนั้นเอง หรือจ้างผู้อื่นให้ทำงานนั้น โดยผู้รับจ้างต้องเป็นผู้ออกค่าใช้จ่ายเองทั้งสิ้น

ในกรณีเร่งด่วนจำเป็นต้องรีบแก้ไขเหตุชำรุดบกพร่องหรือเสียหายโดยเร็ว และไม่อาจรอให้ผู้รับจ้างแก้ไขในระยะเวลาที่กำหนดไว้ตามวรรคหนึ่งได้ ผู้ว่าจ้างมีสิทธิเข้าจัดการแก้ไขเหตุชำรุดบกพร่องหรือเสียหายนั้นเอง หรือจ้างผู้อื่นให้ซ่อมแซมความชำรุดบกพร่องหรือเสียหาย โดยผู้รับจ้างต้องรับผิดชอบชำระค่าใช้จ่ายทั้งหมด

การที่ผู้ว่าจ้างทำการนั้นเอง หรือจ้างผู้อื่นให้ทำงานนั้นแทนผู้รับจ้าง ไม่ทำให้ผู้รับจ้างหลุดพ้นจากความรับผิดตามสัญญา หากผู้รับจ้างไม่ชดใช้ค่าใช้จ่ายหรือค่าเสียหายตามที่ผู้ว่าจ้างเรียกร้อง ผู้ว่าจ้างมีสิทธิบังคับจากหลักประกันการปฏิบัติตามสัญญาได้

ข้อ ๙ การจ้างช่วง

ผู้รับจ้างจะต้องไม่เอางานทั้งหมดหรือแต่บางส่วนแห่งสัญญานี้ไปจ้างช่วงอีกทอดหนึ่ง เว้นแต่การจ้างช่วงงานแต่บางส่วนที่ได้รับอนุญาตเป็นหนังสือจากผู้ว่าจ้างแล้ว การที่ผู้ว่าจ้างได้อนุญาตให้จ้างช่วงงานแต่บางส่วนดังกล่าวนี้ ไม่เป็นเหตุให้ผู้รับจ้างหลุดพ้นจากความรับผิดหรือพ้นหน้าที่ตามสัญญานี้ และผู้รับจ้างจะยังคงต้องรับผิดชอบในความผิดและความประมาทเลินเล่อของผู้รับจ้างช่วงหรือของตัวแทนหรือลูกจ้างของผู้รับจ้างช่วงนั้นทุกประการ

กรณีผู้รับจ้างไปจ้างช่วงงานแต่บางส่วนโดยฝ่าฝืนความในวรรคหนึ่ง ผู้รับจ้างต้องชำระค่าปรับให้แก่ผู้ว่าจ้างเป็นจำนวนเงินในอัตราร้อยละ.....(๒๑).....(.....) ของวงเงินของงานที่จ้างช่วงตามสัญญา ทั้งนี้ ไม่ตัดสิทธิผู้ว่าจ้างในการบอกเลิกสัญญา

ข้อ ๑๐ การควบคุมงานของผู้รับจ้าง

ผู้รับจ้างจะต้องควบคุมงานที่รับจ้างอย่างเอาใจใส่ ด้วยประสิทธิภาพและความชำนาญ และในระหว่างงานที่รับจ้างจะต้องจัดให้มีผู้แทนซึ่งทำงานเต็มเวลาเป็นผู้รับผิดชอบควบคุมงานของผู้รับจ้าง ผู้แทนดังกล่าวจะต้องได้รับมอบอำนาจจากผู้รับจ้าง คำสั่งหรือคำแนะนำต่างๆ ที่ผู้ว่าจ้างคณะกรรมการตรวจรับพัสดุ ผู้ควบคุมงาน หรือบริษัทที่ปรึกษาที่ผู้ว่าจ้างแต่งตั้งได้แจ้งแก่ผู้แทนเช่นนั้น ให้ถือว่าเป็นคำสั่งหรือคำแนะนำที่ได้แจ้งแก่ผู้รับจ้าง การแต่งตั้งผู้แทนตามข้อนี้จะต้องทำเป็นหนังสือ และต้องได้รับความเห็นชอบเป็นหนังสือจากผู้ว่าจ้าง การเปลี่ยนตัวหรือแต่งตั้งผู้แทนใหม่จะทำได้ หากไม่ได้รับความเห็นชอบเป็นหนังสือจากผู้ว่าจ้างก่อน

ผู้ว่าจ้างมีสิทธิที่จะขอให้เปลี่ยนตัวผู้แทนตามวรรคหนึ่ง โดยแจ้งเป็นหนังสือไปยังผู้รับจ้าง และผู้รับจ้างจะต้องทำการเปลี่ยนตัวผู้แทนนั้นโดยพลัน โดยไม่คิดค่าจ้างหรือราคาเพิ่ม หรืออ้างเป็นเหตุเพื่อขยายอายุสัญญาอันเนื่องมาจากเหตุนี้

ข้อ ๑๑ ความรับผิดของผู้รับจ้าง

ผู้รับจ้างจะต้องรับผิดชอบต่ออุบัติเหตุ ความเสียหาย หรือภัยอันตรายใดๆ อันเกิดจากการปฏิบัติงานของผู้รับจ้าง และจะต้องรับผิดชอบต่อความเสียหายจากการกระทำของลูกจ้างหรือตัวแทนของผู้รับจ้าง และจากการปฏิบัติงานของผู้รับจ้างช่วงด้วย (ถ้ามี)

ความเสียหายใด ๆ อันเกิดแก่งานที่ผู้รับจ้างได้ทำขึ้น แม้จะเกิดขึ้นเพราะเหตุสุดวิสัยก็ตาม ผู้รับจ้างจะต้องรับผิดชอบโดยซ่อมแซมให้คืนดีหรือเปลี่ยนให้ใหม่โดยค่าใช้จ่ายของผู้รับจ้างเอง เว้นแต่ความเสียหายนั้นเกิดจากความผิดของผู้ว่าจ้าง ทั้งนี้ ความรับผิดของผู้รับจ้างดังกล่าวในข้อนี้จะสิ้นสุดลงเมื่อผู้ว่าจ้างได้รับมอบงานครั้งสุดท้าย ซึ่งหลังจากนั้นผู้รับจ้างคงต้องรับผิดชอบในกรณีชำรุดบกพร่องหรือความเสียหายดังกล่าวในข้อ ๘ เท่านั้น

ผู้รับจ้างจะต้องรับผิดชอบต่อบุคคลภายนอกในความเสียหายใดๆ อันเกิดจากการปฏิบัติงานของผู้รับจ้าง หรือลูกจ้างหรือตัวแทนของผู้รับจ้าง รวมถึงผู้รับจ้างช่วง (ถ้ามี) ตามสัญญาฯ หากผู้ว่าจ้างถูกเรียกร้องหรือฟ้องร้องหรือต้องชดเชยค่าเสียหายให้แก่บุคคลภายนอกไปแล้ว ผู้รับจ้างจะต้องดำเนินการใด ๆ เพื่อให้มีการว่าต่างแก้ต่างให้แก่ผู้ว่าจ้างโดยค่าใช้จ่ายของผู้รับจ้างเอง รวมทั้งผู้รับจ้างจะต้องชดเชยค่าเสียหายนั้น ๆ ตลอดจนค่าใช้จ่ายใด ๆ อันเกิดจากการถูกเรียกร้องหรือถูกฟ้องร้องให้แก่ผู้ว่าจ้างทันที

ข้อ ๑๒ การจ่ายเงินแก่ลูกจ้าง

ผู้รับจ้างจะต้องจ่ายเงินแก่ลูกจ้างที่ผู้รับจ้างได้จ้างมาในอัตราและตามกำหนดเวลาที่ผู้รับจ้างได้ตกลงหรือทำสัญญาไว้ต่อลูกจ้างดังกล่าว

ถ้าผู้รับจ้างไม่จ่ายเงินค่าจ้างหรือค่าทดแทนอื่นใดแก่ลูกจ้างดังกล่าวในวรรคหนึ่ง ผู้ว่าจ้างมีสิทธิที่จะเอาเงินค่าจ้างที่จะต้องจ่ายแก่ผู้รับจ้างมาจ่ายให้แก่ลูกจ้างของผู้รับจ้างดังกล่าว และให้ถือว่าผู้ว่าจ้างได้จ่ายเงินจำนวนนั้นเป็นค่าจ้างให้แก่ผู้รับจ้างตามสัญญาแล้ว

ผู้รับจ้างจะต้องจัดให้มีประกันภัยสำหรับลูกจ้างทุกคนที่จ้างมาทำงาน โดยให้ครอบคลุมถึงความรับผิดชอบทั้งปวงของผู้รับจ้าง รวมทั้งผู้รับจ้างช่วง (ถ้ามี) ในกรณีความเสียหายที่คิดค่าสินไหมทดแทนได้ตามกฎหมาย ซึ่งเกิดจากอุบัติเหตุหรือภัยอันตรายใด ๆ ต่อลูกจ้างหรือบุคคลอื่นที่ผู้รับจ้างหรือผู้รับจ้างช่วงจ้างมาทำงาน ผู้รับจ้างจะต้องส่งมอบกรมธรรม์ประกันภัยดังกล่าวพร้อมทั้งหลักฐานการชำระเบี้ยประกันให้แก่ผู้ว่าจ้างเมื่อผู้ว่าจ้างเรียกร้อง

ข้อ ๑๓ การตรวจงานจ้าง

ถ้าผู้ว่าจ้างแต่งตั้งคณะกรรมการตรวจรับพัสดุ ผู้ควบคุมงาน หรือบริษัทที่ปรึกษาเพื่อควบคุมการทำงานของผู้รับจ้าง คณะกรรมการตรวจรับพัสดุ ผู้ควบคุมงาน หรือบริษัทที่ปรึกษานั้นมีอำนาจเข้าไปตรวจการงานในโรงงานและสถานที่ก่อสร้างได้ตลอดเวลา และผู้รับจ้างจะต้องอำนวยความสะดวกและให้ความช่วยเหลือในการนั้นตามสมควร

การที่มีคณะกรรมการตรวจรับพัสดุ ผู้ควบคุมงาน หรือบริษัทที่ปรึกษานั้น หากทำให้ผู้รับจ้างพ้นความรับผิดชอบตามสัญญาฯ ข้อใดข้อหนึ่งไม่

ข้อ ๑๔ แบบรูปและรายการละเอียดคลาดเคลื่อน

ผู้รับจ้างรับรองว่าได้ตรวจสอบและทำความเข้าใจในแบบรูปและรายการละเอียดโดยถี่ถ้วนแล้ว หากปรากฏว่าแบบรูปและรายการละเอียดนั้นผิดพลาดหรือคลาดเคลื่อนไปจากหลักการทางวิศวกรรมหรือทางเทคนิค ผู้รับจ้างตกลงที่จะปฏิบัติตามคำวินิจฉัยของผู้ว่าจ้าง คณะกรรมการตรวจรับพัสดุ ผู้ควบคุมงาน หรือบริษัทที่ปรึกษาที่ผู้ว่าจ้างแต่งตั้ง เพื่อให้งานแล้วเสร็จบริบูรณ์ คำวินิจฉัยดังกล่าวให้ถือเป็นที่สุด โดยผู้รับจ้างจะคิดค่าจ้าง ค่าเสียหาย หรือค่าใช้จ่ายใด ๆ เพิ่มขึ้นจากผู้ว่าจ้าง หรือขอขยายอายุสัญญาไม่ได้

ข้อ ๑๕ การควบคุมงานโดยผู้ว่าจ้าง

ผู้รับจ้างตกลงว่าคณะกรรมการตรวจรับพัสดุ ผู้ควบคุมงาน หรือบริษัทที่ปรึกษาที่ผู้ว่าจ้างแต่งตั้ง มีอำนาจที่จะตรวจสอบและควบคุมงานเพื่อให้เป็นไปตามสัญญาฯ และมีอำนาจที่จะสั่งให้แก้ไขเปลี่ยนแปลงเพิ่มเติม หรือตัดทอนซึ่งงานตามสัญญาฯ หากผู้รับจ้างขัดขืนไม่ปฏิบัติตาม ผู้ว่าจ้าง คณะกรรมการตรวจรับพัสดุ ผู้ควบคุมงาน หรือบริษัทที่ปรึกษา มีอำนาจที่จะสั่งให้หยุดการนั้นชั่วคราวได้ ความล่าช้าในกรณีเช่นนี้ ผู้รับจ้างจะถือเป็นเหตุขอขยายระยะเวลาการปฏิบัติงานตามสัญญาฯ หรือเรียกร้องค่าเสียหายใด ๆ ไม่ได้ทั้งสิ้น

ข้อ ๑๖ งานพิเศษและการแก้ไขงาน

ผู้ว่าจ้างมีสิทธิที่จะสั่งเป็นหนังสือให้ผู้รับจ้างทำงานพิเศษซึ่งไม่ได้แสดงไว้หรือรวมอยู่ในเอกสารสัญญาฯ หากงานพิเศษนั้นๆ อยู่ในขอบข่ายทั่วไปแห่งวัตถุประสงค์ของสัญญาฯ นอกจากนี้ผู้ว่าจ้างยังมีสิทธิสั่งให้เปลี่ยนแปลงหรือแก้ไขแบบรูปและข้อกำหนดต่าง ๆ ในเอกสารสัญญาฯ ด้วย

อัตราค่าจ้างหรือราคาที่กำหนดไว้ในสัญญาฯ ให้กำหนดใช้สำหรับงานพิเศษหรืองานที่เพิ่มเติมขึ้น หรือตัดทอนลงทั้งปวงตามคำสั่งของผู้ว่าจ้าง หากในสัญญาฯ ไม่ได้กำหนดไว้ถึงอัตราค่าจ้าง หรือราคาใด ๆ ที่จะนำมาใช้สำหรับงานพิเศษหรืองานที่เพิ่มขึ้นหรือลดลงดังกล่าว ผู้ว่าจ้างและผู้รับจ้างจะได้ตกลงกันที่จะกำหนดอัตราค่าจ้างหรือราคาที่เพิ่มขึ้นหรือลดลง รวมทั้งการขยายระยะเวลา (ถ้ามี) กันใหม่เพื่อความเหมาะสม ในกรณีที่ตกลงกันไม่ได้ ผู้ว่าจ้างจะกำหนดอัตราค่าจ้างหรือราคาตามแต่ผู้ว่าจ้างจะเห็นว่าเหมาะสมและถูกต้อง ซึ่งผู้รับจ้างจะต้องปฏิบัติงานตามคำสั่งของผู้ว่าจ้างไปก่อนเพื่อมิให้เกิดความเสียหายแก่งานที่จ้าง

ข้อ ๑๗ ค่าปรับ

หากผู้รับจ้างไม่สามารถทำงานให้แล้วเสร็จภายในเวลาที่กำหนดไว้ในสัญญาฯ และผู้ว่าจ้างยังมีได้บอกเลิกสัญญาฯ ผู้รับจ้างจะต้องชำระค่าปรับให้แก่ผู้ว่าจ้างเป็นจำนวนเงินวันละ.....(๒๒).....บาท (.....) และจะต้องชำระค่าใช้จ่ายในการควบคุมงาน (ถ้ามี) ในเมื่อผู้ว่าจ้างต้องจ้างผู้ควบคุมงานอีกต่อหนึ่งเป็นจำนวนเงินวันละ.....(๒๓).....บาท (.....) นับถัดจากวันที่ครบกำหนดเวลาแล้วเสร็จของงานตามสัญญาหรือวันที่ผู้ว่าจ้างได้ขยายเวลาทำงานให้จนถึงวันที่ทำงานแล้วเสร็จจริง นอกจากนี้ ผู้รับจ้างยอมให้ผู้ว่าจ้างเรียกค่าเสียหายอันเกิดขึ้นจากการที่ผู้รับจ้างทำงานล่าช้าเฉพาะส่วนที่เกินกว่าจำนวนค่าปรับและค่าใช้จ่ายดังกล่าวได้อีกด้วย

ในระหว่างที่ผู้ว่าจ้างยังมีได้บอกเลิกสัญญาฯ นั้น หากผู้ว่าจ้างเห็นว่าผู้รับจ้างจะไม่สามารถปฏิบัติตามสัญญาต่อไปได้ ผู้ว่าจ้างจะใช้สิทธิบอกเลิกสัญญาฯ และใช้สิทธิตามข้อ ๑๘ ก็ได้ และถ้าผู้ว่าจ้างได้แจ้งข้อเรียกร้องไปยังผู้รับจ้างเมื่อครบกำหนดเวลาแล้วเสร็จของงานขอให้ชำระค่าปรับแล้ว ผู้ว่าจ้างมีสิทธิที่จะปรับผู้รับจ้างจนถึงวันบอกเลิกสัญญาฯ ได้อีกด้วย

ข้อ ๑๘ สิทธิของผู้ว่าจ้างภายหลังบอกเลิกสัญญา

ในกรณีที่ผู้ว่าจ้างบอกเลิกสัญญาฯ ผู้ว่าจ้างอาจทำงานนั้นเองหรือว่าจ้างผู้อื่นให้ทำงานนั้นต่อจนแล้วเสร็จก็ได้ ผู้ว่าจ้างหรือผู้ที่รับจ้างทำงานนั้นต่อมีสิทธิใช้เครื่องใช้ในการก่อสร้าง สิ่งที่สร้างขึ้นชั่วคราวสำหรับงานก่อสร้างและวัสดุต่าง ๆ ซึ่งเห็นว่าจะต้องสงวนเอาไว้เพื่อการปฏิบัติงานตามสัญญาตามที่จะเห็นสมควร

ในกรณีดังกล่าว ผู้ว่าจ้างมีสิทธิริบหรือบังคับจากหลักประกันการปฏิบัติตามสัญญาฯ ทั้งหมดหรือบางส่วนตามแต่จะเห็นสมควร นอกจากนั้น ผู้รับจ้างจะต้องรับผิดชอบในค่าเสียหายซึ่งเป็นจำนวนเกินกว่าหลักประกันการปฏิบัติตามสัญญาฯ รวมทั้งค่าใช้จ่ายที่เพิ่มขึ้นในการทำงานนั้นต่อให้แล้วเสร็จตามสัญญาฯ ตลอดจนค่าใช้จ่ายในการควบคุมงานเพิ่ม (ถ้ามี) ซึ่งผู้ว่าจ้างจะหักเอาจากเงินประกันผลงานหรือจำนวนเงินใด ๆ ที่จะจ่ายให้แก่ผู้รับจ้างก็ได้

ข้อ ๑๙ การบังคับค่าปรับ ค่าเสียหาย และค่าใช้จ่าย

ในกรณีที่ผู้รับจ้างไม่ปฏิบัติตามสัญญาข้อใดข้อหนึ่งด้วยเหตุใด ๆ ก็ตาม จนเป็นเหตุให้เกิดค่าปรับ ค่าเสียหาย หรือค่าใช้จ่ายแก่ผู้ว่าจ้าง ผู้รับจ้างต้องชดใช้ค่าปรับ ค่าเสียหาย หรือค่าใช้จ่ายดังกล่าวให้แก่ผู้ว่าจ้างโดยสิ้นเชิงภายในกำหนด.....(.....) วัน นับถัดจากวันที่ได้รับแจ้งเป็นหนังสือจากผู้ว่าจ้าง หากผู้รับจ้างไม่ชดใช้ให้ถูกต้องครบถ้วนภายในระยะเวลาดังกล่าวให้ผู้ว่าจ้างมีสิทธิที่จะหักเอาจากจำนวนเงินค่าจ้างที่ต้องชำระ หรือจากเงินประกันผลงานของผู้รับจ้าง หรือบังคับจากหลักประกันการปฏิบัติตามสัญญาได้ทันที

หากค่าปรับ ค่าเสียหาย หรือค่าใช้จ่ายที่บังคับจากเงินค่าจ้างที่ต้องชำระ เงินประกันผลงานหรือหลักประกันการปฏิบัติตามสัญญาแล้วยังไม่เพียงพอ ผู้รับจ้างยินยอมชำระส่วนที่เหลือที่ยังขาดอยู่จนครบถ้วนตามจำนวนค่าปรับ ค่าเสียหาย หรือค่าใช้จ่ายนั้น ภายในกำหนด.....(.....) วัน นับถัดจากวันที่ได้รับแจ้งเป็นหนังสือจากผู้ว่าจ้าง

หากมีเงินค่าจ้างตามสัญญาที่หักไว้จ่ายเป็นค่าปรับ ค่าเสียหาย หรือค่าใช้จ่ายแล้วยังเหลืออยู่อีกเท่าใด ผู้ว่าจ้างจะคืนให้แก่ผู้รับจ้างทั้งหมด

ข้อ ๒๐ การทำบริเวณก่อสร้างให้เรียบร้อย

ผู้รับจ้างจะต้องรักษาบริเวณสถานที่ปฏิบัติงานตามสัญญานี้ รวมทั้งโรงงานหรือสิ่งอำนวยความสะดวกในการทำงานของผู้รับจ้าง ลูกจ้าง ตัวแทน หรือผู้รับจ้างช่วง (ถ้ามี) ให้สะอาด ปลอดภัย และมีประสิทธิภาพในการใช้งานตลอดระยะเวลาการจ้าง และเมื่อทำงานเสร็จสิ้นแล้วจะต้องขนย้ายบรรดาเครื่องใช้ในการทำงานจ้างรวมทั้งวัสดุ ขยะมูลฝอย และสิ่งก่อสร้างชั่วคราวต่างๆ (ถ้ามี) ทั้งจะต้องกลบเกลี่ยพื้นดินให้เรียบร้อยเพื่อให้บริเวณทั้งหมดอยู่ในสภาพที่สะอาดและใช้การได้ทันที

ข้อ ๒๑ การงดหรือลดค่าปรับ หรือการขยายเวลาปฏิบัติงานตามสัญญา

ในกรณีที่มีเหตุเกิดจากความผิดหรือความบกพร่องของฝ่ายผู้ว่าจ้าง หรือเหตุสุดวิสัย หรือเกิดจากพฤติการณ์อันหนึ่งอันใดที่ผู้รับจ้างไม่ต้องรับผิดชอบตามกฎหมาย หรือเหตุอื่นตามที่กำหนดในกฎกระทรวง ซึ่งออกตามความในกฎหมายว่าด้วยการจัดซื้อจัดจ้างและการบริหารพัสดุภาครัฐ ทำให้ผู้รับจ้างไม่สามารถทำงานให้แล้วเสร็จตามเงื่อนไขและกำหนดเวลาแห่งสัญญานี้ได้ ผู้รับจ้างจะต้องแจ้งเหตุหรือพฤติการณ์ดังกล่าวพร้อมหลักฐานเป็นหนังสือให้ผู้ว่าจ้างทราบ เพื่อของดหรือลดค่าปรับ หรือขยายเวลาทำงานออกไปภายใน ๑๕ (สิบห้า) วัน นับถัดจากวันที่เหตุนั้นสิ้นสุดลง หรือตามที่กำหนดในกฎกระทรวงดังกล่าว แล้วแต่กรณี

ถ้าผู้รับจ้างไม่ปฏิบัติให้เป็นไปตามความในวรรคหนึ่ง ให้ถือว่าผู้รับจ้างได้สละสิทธิเรียกร้องในการที่จะของดหรือลดค่าปรับ หรือขยายเวลาทำงานออกไปโดยไม่มีเงื่อนไขใด ๆ ทั้งสิ้น เว้นแต่กรณีเหตุเกิดจากความผิดหรือความบกพร่องของฝ่ายผู้ว่าจ้างซึ่งมีหลักฐานชัดเจนหรือผู้ว่าจ้างทราบดีอยู่แล้วตั้งแต่นั้น

การงดหรือลดค่าปรับ หรือขยายกำหนดเวลาทำงานตามวรรคหนึ่ง อยู่ในดุลพินิจของผู้ว่าจ้างที่จะพิจารณาตามที่เห็นสมควร

(๒๔) ข้อ ๒๒ การใช้เรือไทย

ในการปฏิบัติตามสัญญาฯ หากผู้รับจ้างจะต้องส่งหรือนำของเข้ามาจากต่างประเทศ รวมทั้งเครื่องมือและอุปกรณ์ที่ต้องนำเข้ามาเพื่อปฏิบัติงานตามสัญญา ไม่ว่าผู้รับจ้างจะเป็นผู้นำของเข้ามาเอง หรือนำเข้ามาโดยผ่านตัวแทนหรือบุคคลอื่นใด ถ้าสิ่งของนั้นต้องนำเข้ามาโดยทางเรือในเส้นทางเดินเรือ ที่มีเรือไทยเดินอยู่และสามารถให้บริการรับขนได้ตามที่รัฐมนตรีว่าการกระทรวงคมนาคมประกาศกำหนด ผู้รับจ้างต้องจัดการให้สิ่งของดังกล่าวบรรทุกโดยเรือไทยหรือเรือที่มีสิทธิเช่นเดียวกับเรือไทยจากต่างประเทศมายังประเทศไทย เว้นแต่จะได้รับอนุญาตจากกรมเจ้าท่าก่อนบรรทุกของนั้นลงเรืออื่นที่มีใช้เรือไทยหรือเป็นของที่รัฐมนตรีว่าการกระทรวงคมนาคมประกาศยกเว้นให้บรรทุกโดยเรืออื่นได้ ทั้งนี้ไม่ว่าการส่งหรือนำเข้าสิ่งของดังกล่าวจากต่างประเทศจะเป็นแบบใด

ในการส่งมอบงานตามสัญญาฯ ให้แก่ผู้ว่าจ้าง ถ้างานนั้นมีสิ่งของตามวรรคหนึ่ง ผู้รับจ้างจะต้องส่งมอบใบตราส่ง (Bill of Lading) หรือสำเนาใบตราส่งสำหรับของนั้น ซึ่งแสดงว่าได้บรรทุกมาโดยเรือไทยหรือเรือที่มีสิทธิเช่นเดียวกับเรือไทยให้แก่ผู้ว่าจ้างพร้อมกับการส่งมอบงานด้วย

ในกรณีที่สิ่งของดังกล่าวไม่ได้บรรทุกจากต่างประเทศมายังประเทศไทยโดยเรือไทยหรือเรือที่มีสิทธิเช่นเดียวกับเรือไทย ผู้รับจ้างต้องส่งมอบหลักฐานซึ่งแสดงว่าได้รับอนุญาตจากกรมเจ้าท่าให้บรรทุกของโดยเรืออื่นได้หรือหลักฐานซึ่งแสดงว่าได้ชำระค่าธรรมเนียมพิเศษเนื่องจากการไม่บรรทุกของโดยเรือไทยตามกฎหมายว่าด้วยการส่งเสริมการพาณิชย์แล้วอย่างใดอย่างหนึ่งแก่ผู้ว่าจ้างด้วย

ในกรณีที่ผู้รับจ้างไม่ส่งมอบหลักฐานอย่างใดอย่างหนึ่งดังกล่าวในวรรคสองและวรรคสามให้แก่ผู้ว่าจ้าง แต่จะขอส่งมอบงานดังกล่าวให้ผู้ว่าจ้างก่อนโดยไม่รับชำระเงินค่าจ้าง ผู้ว่าจ้างมีสิทธิรับงานดังกล่าวไว้ก่อน และชำระเงินค่าจ้างเมื่อผู้รับจ้างได้ปฏิบัติถูกต้องครบถ้วนดังกล่าวแล้วได้

ข้อ ๒๓ มาตรฐานฝีมือช่าง

ผู้รับจ้างตกลงเป็นเงื่อนไขสำคัญว่า ผู้รับจ้างจะต้องมีและใช้ผู้ผ่านการทดสอบมาตรฐานฝีมือช่าง จาก หรือผู้มีวุฒิปริญญา ปวช. ปวส. หรือ ปวท. หรือเทียบเท่าจากสถาบันการศึกษาที่ ก.พ. รับรองให้เข้ารับราชการได้ ในอัตราไม่ต่ำกว่าร้อยละ.....(.....) ของแต่ละสาขาช่าง แต่จะต้องมีช่างจำนวนอย่างน้อย ๑ (หนึ่ง) คน ในแต่ละสาขาช่างดังต่อไปนี้

- ๒๓.๑
- ๒๓.๒
- ฯลฯ.....

ผู้รับจ้างจะต้องจัดทำบัญชีแสดงจำนวนช่างทั้งหมดโดยจำแนกตามแต่ละสาขาช่าง และระดับช่าง พร้อมกับระบุรายชื่อช่างผู้ผ่านการทดสอบมาตรฐานฝีมือช่างหรือผู้มีวุฒิปริญญาดังกล่าวในวรรคหนึ่ง นำมาแสดงพร้อมหลักฐานต่าง ๆ ต่อคณะกรรมการตรวจรับพัสดุ หรือผู้ควบคุมงานก่อนเริ่มลงมือทำงาน และพร้อมที่จะให้ผู้ว่าจ้างหรือเจ้าหน้าที่ของผู้ว่าจ้างตรวจสอบดูได้ตลอดเวลาทำงานตามสัญญาฯ ของผู้รับจ้าง

สัญญานี้ทำขึ้นเป็นสองฉบับ มีข้อความถูกต้องตรงกัน คู่สัญญาได้อ่านและเข้าใจข้อความ โดยละเอียดตลอดแล้ว จึงได้ลงลายมือชื่อ พร้อมทั้งประทับตรา (ถ้ามี) ไว้เป็นสำคัญต่อหน้าพยาน และคู่สัญญาต่างยึดถือไว้ฝ่ายละหนึ่งฉบับ

(ลงชื่อ).....ผู้ว่าจ้าง
(.....)

(ลงชื่อ).....ผู้รับจ้าง
(.....)

(ลงชื่อ).....พยาน
(.....)

(ลงชื่อ).....พยาน
(.....)

วิธีปฏิบัติเกี่ยวกับสัญญาจ้างก่อสร้าง

- (๑) ให้ระบุเลขที่สัญญาในপিบบประมาณหนึ่งๆ ตามลำดับ
- (๒) ให้ระบุชื่อของหน่วยงานของรัฐที่เป็นนิติบุคคล เช่น กรม ก. หรือรัฐวิสาหกิจ ข. เป็นต้น
- (๓) ให้ระบุชื่อและตำแหน่งของหัวหน้าหน่วยงานของรัฐที่เป็นนิติบุคคลนั้น หรือผู้ที่ได้รับมอบอำนาจ เช่น นาย ก. อธิบดีกรม.....หรือ นาย ข. ผู้ได้รับมอบอำนาจจากอธิบดีกรม.....
- (๔) ให้ระบุชื่อผู้รับจ้าง
 - ก. กรณีนิติบุคคล เช่น ห้างหุ้นส่วนสามัญจดทะเบียน ห้างหุ้นส่วนจำกัด บริษัทจำกัด
 - ข. กรณีบุคคลธรรมดา ให้ระบุชื่อและที่อยู่
- (๕) เป็นข้อความหรือเงื่อนไขเพิ่มเติม ซึ่งหน่วยงานของรัฐผู้ทำสัญญาอาจเลือกใช้หรือตัดออกได้ตามข้อเท็จจริง
- (๖) เป็นข้อความหรือเงื่อนไขเพิ่มเติม ซึ่งหน่วยงานของรัฐผู้ทำสัญญาอาจเลือกใช้หรือตัดออกได้ตามข้อเท็จจริง
- (๗) ให้ระบุงานที่ต้องการจ้าง
- (๘) “หลักประกัน” หมายถึง หลักประกันที่ผู้รับจ้างนำมามอบไว้แก่หน่วยงานของรัฐเมื่อลงนามในสัญญา เพื่อเป็นการประกันความเสียหายที่อาจเกิดขึ้นจากการปฏิบัติตามสัญญา ดังนี้
 - (๑) เงินสด
 - (๒) เช็คหรือตราพท์ที่ธนาคารเซ็นสั่งจ่าย ซึ่งเป็นเช็คหรือตราพท์ลงวันที่ที่ใช้เช็คหรือตราพท์นั้นชำระต่อเจ้าหน้าที หรือก่อนวันนั้นไม่เกิน ๓ วันทำการ
 - (๓) หนังสือค้ำประกันของธนาคารภายในประเทศตามตัวอย่างที่คณะกรรมการนโยบายกำหนด โดยอาจเป็นหนังสือค้ำประกันอิเล็กทรอนิกส์ตามวิธีการที่กรมบัญชีกลางกำหนดก็ได้
 - (๔) หนังสือค้ำประกันของบริษัทเงินทุนหรือบริษัทหลักทรัพย์ที่ได้รับอนุญาตให้ประกอบกิจการเงินทุนเพื่อการพาณิชย์และประกอบธุรกิจค้ำประกันตามประกาศของธนาคารแห่งประเทศไทย ตามรายชื่อบริษัทเงินทุนที่ธนาคารแห่งประเทศไทยแจ้งเวียนให้ทราบ โดยอนุโลมให้ใช้ตามตัวอย่างหนังสือค้ำประกันของธนาคารที่คณะกรรมการนโยบายกำหนด
 - (๕) พันธบัตรรัฐบาลไทย
 - (๙) ให้กำหนดจำนวนเงินหลักประกันการปฏิบัติตามสัญญาตามระเบียบกระทรวงการคลังว่าด้วยการจัดซื้อจัดจ้างและการบริหารพัสดุภาครัฐ พ.ศ. ๒๕๖๐ ข้อ ๑๖๘
 - (๑๐) เป็นข้อความหรือเงื่อนไขเพิ่มเติม ซึ่งหน่วยงานของรัฐผู้ทำสัญญาอาจเลือกใช้หรือตัดออกได้ตามข้อเท็จจริง
 - (๑๑) อัตราร้อยละที่ระบุไว้ต่อไปนี้อาจพิจารณาแก้ไขได้ตามความเหมาะสม
 - (๑๒) เป็นข้อความหรือเงื่อนไขเพิ่มเติม ซึ่งหน่วยงานของรัฐผู้ทำสัญญาอาจเลือกใช้หรือตัดออกได้ตามข้อเท็จจริง
 - (๑๓) เป็นข้อความหรือเงื่อนไขเพิ่มเติม ซึ่งหน่วยงานของรัฐผู้ทำสัญญาอาจเลือกใช้หรือตัดออกได้ตามข้อเท็จจริง
 - (๑๔) เป็นข้อความหรือเงื่อนไขเพิ่มเติม ซึ่งหน่วยงานของรัฐผู้ทำสัญญาอาจเลือกใช้หรือตัดออกได้ตามข้อเท็จจริง
 - (๑๕) เป็นข้อความหรือเงื่อนไขเพิ่มเติม ซึ่งหน่วยงานของรัฐผู้ทำสัญญาอาจเลือกใช้หรือตัดออกได้ตามข้อเท็จจริง

(๑๖) ในกรณีที่หน่วยงานผู้ว่าจ้างเห็นเป็นการจำเป็นและสมควรจะหักค่าจ้างในแต่ละเดือนไว้จำนวนทั้งหมดก็ได้

(๑๗) เป็นข้อความหรือเงื่อนไขเพิ่มเติม ซึ่งหน่วยงานของรัฐผู้ทำสัญญาอาจเลือกใช้หรือตัดออกได้ตามข้อเท็จจริง

(๑๘) เป็นข้อความหรือเงื่อนไขเพิ่มเติม ซึ่งหน่วยงานของรัฐผู้ทำสัญญาอาจเลือกใช้หรือตัดออกได้ตามข้อเท็จจริง

(๑๙) เป็นข้อความหรือเงื่อนไขเพิ่มเติม ซึ่งหน่วยงานของรัฐผู้ทำสัญญาอาจเลือกใช้หรือตัดออกได้ตามข้อเท็จจริง

(๒๐) กำหนดเวลาที่ผู้รับจ้างจะรับผิดชอบในความชำรุดบกพร่อง โดยปกติจะต้องกำหนดไม่น้อยกว่า ๒ ปี นับถัดจากวันที่ผู้รับจ้างได้รับมอบงานจ้างก่อสร้าง

(๒๑) อัตราค่าปรับตามสัญญาข้อ ๙ กรณีผู้รับจ้างไปจ้างช่วงบางส่วนโดยไม่ได้รับอนุญาตจากผู้ว่าจ้าง ต้องกำหนดค่าปรับเป็นจำนวนเงินไม่น้อยกว่าร้อยละสิบของวงเงินของงานที่จ้างช่วงตามสัญญา

(๒๒) อัตราค่าปรับตามสัญญาข้อ ๑๗ ให้กำหนดเป็นรายวันในอัตราระหว่างร้อยละ ๐.๐๑-๐.๑๐ ของราคางานจ้างนั้น ตามระเบียบกระทรวงการคลังว่าด้วยการจัดซื้อจัดจ้างและการบริหารพัสดุภาครัฐ พ.ศ. ๒๕๖๐ ข้อ ๑๖๒ ส่วนกรณีจะปรับร้อยละเท่าใด ให้อยู่ในดุลพินิจของหน่วยงานของรัฐผู้ว่าจ้างที่จะพิจารณา โดยคำนึงถึงราคาและลักษณะของพัสดุที่จ้าง ซึ่งอาจมีผลกระทบต่อการใช้พัสดุที่จ้างจะหลีกเลี่ยงไม่ปฏิบัติตามสัญญา แต่ทั้งนี้การที่จะกำหนดค่าปรับเป็นร้อยละเท่าใด จะต้องกำหนดไว้ในเอกสารเชิญชวนด้วย

(๒๓) ถ้าต้องจ่ายค่าควบคุมงานวันละเท่าใด ให้เรียกค่าควบคุมงานจากผู้รับจ้างวันละเท่า่นั้นตามจำนวนที่ล่วงเลยกำหนดสัญญาไป แต่สัญญาข้อนี้ไม่รวมถึงค่าควบคุมงานในกรณีที่ต่ออายุสัญญา

(๒๔) เป็นข้อความหรือเงื่อนไขเพิ่มเติม ซึ่งหน่วยงานของรัฐผู้ทำสัญญาอาจเลือกใช้หรือตัดออกได้ตามข้อเท็จจริง

บัญชีเอกสารส่วนที่ 1

1. ในกรณีผู้ยื่นข้อเสนอเป็นนิติบุคคล

(ก) ห้างหุ้นส่วนสามัญหรือห้างหุ้นส่วนจำกัด

- สำเนาหนังสือรับรองการจดทะเบียนนิติบุคคล
จำนวนแผ่น

- บัญชีรายชื่อหุ้นส่วนผู้จัดการ
จำนวนแผ่น

- ผู้มีอำนาจควบคุม (ถ้ามี)

ไม่มีผู้มีอำนาจควบคุม

ผู้มีอำนาจควบคุม
จำนวนแผ่น

(ข) บริษัทจำกัดหรือบริษัทมหาชนจำกัด

- สำเนาหนังสือรับรองการจดทะเบียนนิติบุคคล
จำนวนแผ่น

- สำเนาหนังสือบริคณห์สนธิ
จำนวนแผ่น

- บัญชีรายชื่อกรรมการผู้จัดการ
จำนวนแผ่น

บัญชีผู้ถือหุ้นรายใหญ่ (ถ้ามี)

ไม่มีผู้ถือหุ้นรายใหญ่

มีผู้ถือหุ้นรายใหญ่
จำนวนแผ่น

- ผู้มีอำนาจควบคุม (ถ้ามี)

ไม่มีผู้มีอำนาจควบคุม

ผู้มีอำนาจควบคุม
จำนวนแผ่น

2. ในกรณีผู้ยื่นข้อเสนอไม่เป็นนิติบุคคล

(ก) บุคคลธรรมดา

- สำเนาบัตรประจำตัวประชาชน
จำนวนแผ่น

(ข) คณะบุคคล

- สำเนาข้อตกลงที่แสดงถึงการเข้าเป็นหุ้นส่วน
จำนวนแผ่น
- สำเนาบัตรประจำตัวประชาชนของผู้เป็นหุ้นส่วน
จำนวนแผ่น

3. ในกรณีผู้ยื่นข้อเสนอเป็นผู้ยื่นข้อเสนอร่วมกันในฐานะเป็นผู้ร่วมค้า

- สำเนาสัญญาของการเข้าร่วมค้า
จำนวนแผ่น

(ก) ในกรณีผู้ร่วมค้าเป็นบุคคลธรรมดา

- บุคคลสัญชาติไทย
สำเนาบัตรประจำตัวประชาชน
จำนวนแผ่น
- บุคคลที่มิใช่สัญชาติไทย
สำเนาหนังสือเดินทาง
จำนวนแผ่น

(ข) ในกรณีผู้ร่วมค้าเป็นนิติบุคคล

- ห้างหุ้นส่วนสามัญหรือห้างหุ้นส่วนจำกัด
สำเนาหนังสือรับรองการจดทะเบียนนิติบุคคล
จำนวนแผ่น
- บัญชีรายชื่อหุ้นส่วนผู้จัดการ
จำนวนแผ่น
- ผู้มีอำนาจควบคุม (ถ้ามี)
 - ไม่มีผู้มีอำนาจควบคุม
 - ผู้มีอำนาจควบคุม
จำนวนแผ่น
- บริษัทจำกัดหรือบริษัทมหาชนจำกัด
สำเนาหนังสือรับรองการจดทะเบียนนิติบุคคล
จำนวนแผ่น
- สำเนาหนังสือบริคณห์สนธิ
จำนวนแผ่น

- บัญชีรายชื่อกรรมการผู้จัดการ
จำนวนแผ่น
- บัญชีผู้ถือหุ้นรายใหญ่(ถ้ามี)
 - ไม่มีผู้ถือหุ้นรายใหญ่
 - มีผู้ถือหุ้นรายใหญ่
จำนวนแผ่น
- ผู้มีอำนาจควบคุม (ถ้ามี)
 - ไม่มีผู้มีอำนาจควบคุม
 - ผู้มีอำนาจควบคุม
จำนวนแผ่น

4. อื่นๆ(ถ้ามี)

-
จำนวนแผ่น
-
จำนวนแผ่น
-
จำนวนแผ่น

ข้าพเจ้าขอรับรองว่า เอกสารหลักฐานที่ข้าพเจ้ายื่นพร้อมการเสนอราคาในการสอบราคาครั้งนี้ถูกต้อง และเป็นความจริงทุกประการ

ลงชื่อ ผู้ยื่นข้อเสนอ
(.....)

บัญชีเอกสารส่วนที่ 2

- 1. แคตตาล็อกและหรือรายการละเอียดคุณลักษณะเฉพาะ
จำนวนแผ่น
- 2. หนังสือมอบอำนาจซึ่งปิดอากรแสตมป์ตามกฎหมายในกรณีที่ผู้ยื่นข้อเสนอมอบอำนาจให้
บุคคลอื่นลงนามในใบเสนอราคาแทน
จำนวนแผ่น
- 3. สรุปรายละเอียดประกอบการอธิบายเอกสารตามที่บริษัทกำหนดให้จัดส่งภายหลัง
วันเสนอราคา เพื่อให้ในการประกอบการพิจารณา (ถ้ามี) ดังนี้
3 จำนวน แผ่น
3 จำนวน แผ่น
- 4. อื่นๆ(ถ้ามี)
4 จำนวน แผ่น
4 จำนวน แผ่น
4 จำนวน แผ่น

ข้าพเจ้าขอรับรองว่าเอกสารหลักฐานที่ข้าพเจ้าได้ยื่นมาพร้อมการเสนอราคาในการสอบราคาครั้งนี้ถูกต้อง
และเป็นความจริงทุกประการ

ลงชื่อ ผู้ยื่นข้อเสนอ
(.....)